



DEUTSCH
ENGLISH
FRANÇAIS
NEDERLANDS

ITALIANO
ČEŠTINA
SLOVENSKÝ

Hersteller

Wörlein GmbH
Gewerbestr. 12
D 90556 Cadolzburg
GERMANY

Tel.: +49 9103/71670
Fax.: +49 9103/716712
Email: info@soundmaster.de
Web: www.soundmaster.de

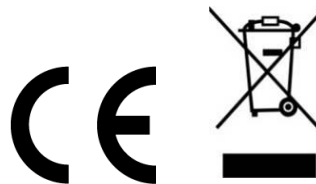

HINWEIS ZUM UMWELTSCHUTZ



Das Symbol mit der durchgestrichenen Mülltonne bedeutet, dass Elektro- und Elektronikgeräte nicht zusammen mit dem Hausmüll entsorgt werden dürfen. Verbraucher sind gesetzlich dazu verpflichtet, Elektro- und Elektronikgeräte am Ende der Lebensdauer einer vom unsortierten Siedlungsabfall getrennten Erfassung zuzuführen. Auf diese Weise wird eine umwelt- und ressourcenschonende Verwertung sichergestellt.

Elektro- und Elektronikgerätebesitzer aus privaten Haushalten können diese bei den Sammelstellen der öffentlich-rechtlichen Entsorgungsträger oder bei den Herstellern bzw. Vertreibern im Sinne des ElektroG eingerichteten Sammelstellen abgeben. Die Abgabe von Altgeräten ist unentgeltlich.

Entfernen Sie vor Abgabe, wenn möglich, Batterien, Akkus, Lampen und löschen Sie personenbezogene Daten.



Verbrauchte Batterien sind Sonderabfall und gehören **NICHT** in den Hausmüll! Als Verbraucher sind Sie gesetzlich verpflichtet alle Batterien und Akkus egal ob Schadstoffe *) enthalten oder nicht zur umweltschonenden Entsorgung und zur Wiedergewinnung von Rohstoffen zurückzugeben.

*) gekennzeichnet mit Cd = Cadmium, Hg = Quecksilber, Pb = Blei

Sie können alle Batterien oder Akkus bei den öffentlichen Sammelstellen in Ihrer Gemeinde oder dort unentgeltlich abgeben wo Batterien und Akkus der betreffenden Art verkauft werden. Um die Umwelt zu schonen Verwenden Sie, wenn möglich Akkus anstelle von Einwegbatterien. Unsachgemäße Entsorgung von Batterien/Akkus belastet die Umwelt und setzt für Menschen, Tiere, und Pflanzen schädigende Stoffe frei.

Batterien und Akkus bitte nur in entladenen Zustand abgeben. Kleben Sie bei lithiumhaltigen Batterien und Akkus die Kontakte ab, um Kurzschlüsse und deren mögl. Folgen (Feuer/Explosion) zu vermeiden.

- Verwenden Sie nur Batterien, die frei von Quecksilber & Cadmium sind.
- Batterien dürfen nicht in die Hände von Kindern gelangen. Kinder können Batterien verschlucken. Wurde eine Batterie verschluckt, muss sofort medizinische Hilfe in Anspruch genommen werden.
- Überprüfen Sie regelmäßig die Batterien um ein Auslaufen der Batterie zu vermeiden.
- Batterien dürfen keiner Hitze (z. B. Sonnenbestrahlung), Feuer ausgesetzt werden.
- **ACHTUNG:** Explosionsgefahr bei falscher Batteriehandhabung. Nur durch denselben oder baugleichen Batterietyp ersetzen.

	WARNUNG Gefahr elektrischer Schläge Gerät nicht öffnen!	
Zur Vermeidung von Stromschlägen darf dieses Gerät nicht geöffnet werden. Es enthält keine Bauteile, die vom Benutzer gewartet oder repariert werden können, Wartungs- und Reparaturarbeiten dürfen nur von Fachpersonal ausgeführt werden.		



Dieses Symbol zeigt an, dass im Inneren des Gerätes gefährliche Spannungen vorhanden sind, und einen Stromschlag verursachen können.



Dieses Symbol weist auf wichtige Bedienungs- und Wartungsanweisungen bezüglich des Geräts hin.

- Das Gerät ausnahmslos nur in trockenen Innenräumen betreiben und niemals mit Feuchtigkeit in Verbindung bringen.
- Schützen Sie das Gerät vor tropfenden oder spritzenden Flüssigkeiten, und stellen Sie keine mit Flüssigkeit gefüllten Gefäße (z. B. Vasen) auf das Gerät.

- Betreiben Sie das Gerät nur in einem gemäßigten Klima.
- Schließen Sie das Gerät nur an eine vorschriftsmäßig installierte und geerdete Netzsteckdose an. Die Netzspannung muss mit den Angaben auf dem Typenschild des Gerätes übereinstimmen.
- Achten Sie darauf, dass im Betrieb das Netzkabel niemals nass oder feucht wird. Das Netzkabel darf nicht eingeklemmt oder anderweitig beschädigt werden.
- Der Netzstecker dient als Trennvorrichtung und muss ohne Schwierigkeiten benutzbar sein.
- Achten Sie beim Verlegen des Netzkabels darauf, dass es beim Betrieb des Gerätes nicht zu einer Stolperfalle werden kann.
- Lassen Sie beschädigte Netzstecker oder Netzkabel sofort von dem Kundenservice austauschen.
- Prüfen Sie das Gerät, das Netzkabel sowie den Netzstecker regelmäßig auf sichtbare Beschädigungen. Verwenden Sie das Gerät auf keinen Fall, wenn Sie Beschädigungen festgestellt haben.
- Benutzen Sie das Gerät nicht, wenn es Beschädigungen aufweist, wenn es heruntergefallen ist oder nicht einwandfrei funktioniert.
- Sie dürfen das Gehäuse nicht öffnen oder reparieren. In diesem Falle ist die Sicherheit nicht gegeben und die Garantie erlischt. Reparaturen bzw. wechseln der fest eingebauten Akkus sind ausschließlich durch einen Service-/ Kundencenter oder Fachbetrieb auszuführen.
- Ziehen Sie bei Gewitter oder einer längeren Abwesenheit (z.B. Urlaub) den Netzstecker und entnehmen Sie ggf. die Batterien.
- Kinder sollten das Gerät nur unter Aufsicht Erwachsener betreiben.
- Lassen Sie das Gerät während des Gebrauchs nicht unbeaufsichtigt.
- Das Gerät ausnahmslos nur mit einem trockenen Abstaubtuch reinigen.
- **KEINE REINIGUNGSMITTEL oder TÜCHER mit GROBEN Material verwenden!!!**
- Das Gerät keiner Sonnenbestrahlung oder anderen Hitzequellen aussetzen.
- Stellen Sie das Gerät so auf, dass kein Hitzestau entstehen kann, also frei und gut belüftet.
- Achten Sie darauf, dass an den Seiten ein Mindestabstand von 10 cm besteht, um eine ausreichende Luftzirkulation zu gewährleisten.
- Decken Sie niemals die Belüftungsöffnungen zu!!!
- Offene Brandquellen, wie z.B. brennende Kerzen, dürfen nicht auf das Gerät gestellt werden.
- Das Gerät an einem sicheren, erschütterungsfreien Platz aufstellen.
- Benutzen Sie das Gerät nicht, wenn es Beschädigungen aufweist, wenn es heruntergefallen ist oder nicht einwandfrei funktioniert.
- Gerät möglichst weit entfernt von Computern und Mikrowellengeräten platzieren, da es sonst evtl. zu Empfangsstörungen im Radiobetrieb kommen kann.
- Treten wegen einer elektrostatischen Entladung oder kurzzeitigen Netzüberspannung Fehlfunktionen auf, setzen Sie das Gerät zurück. Ziehen Sie hierfür den Netzstecker bzw. Netzadapter und schließen ihn nach einigen Sekunden wieder an.

BEDIENELEMENTE

- 1 Kabellose Ladestation
- 2 **SET / MEM / M+** Speichertaste
- 3 < (Rückwärts) Taste
- 4 > (Vorwärts) Taste
- 5 **SNOOZE / SLEEP / DIMMER / SELECT / SCAN** Schlummer-/Einschlaf-/Dimmer-Auswahl-/Suchlauf-taste
- 6 **AL1** /  Alarm1 & leiser
- 7 **AL2** /  Alarm2 & lauter
- 8  / **SOURCE / AL OFF** Ein-/Austaste
- 9 Display
- 10 Wurfantenne
- 11 **NIGHT LIGHT** Taste
- 12 Netzteilbuchse
- 13 USB Ladebuchse
- 14 Lautsprecher
- 15 Nachtlicht

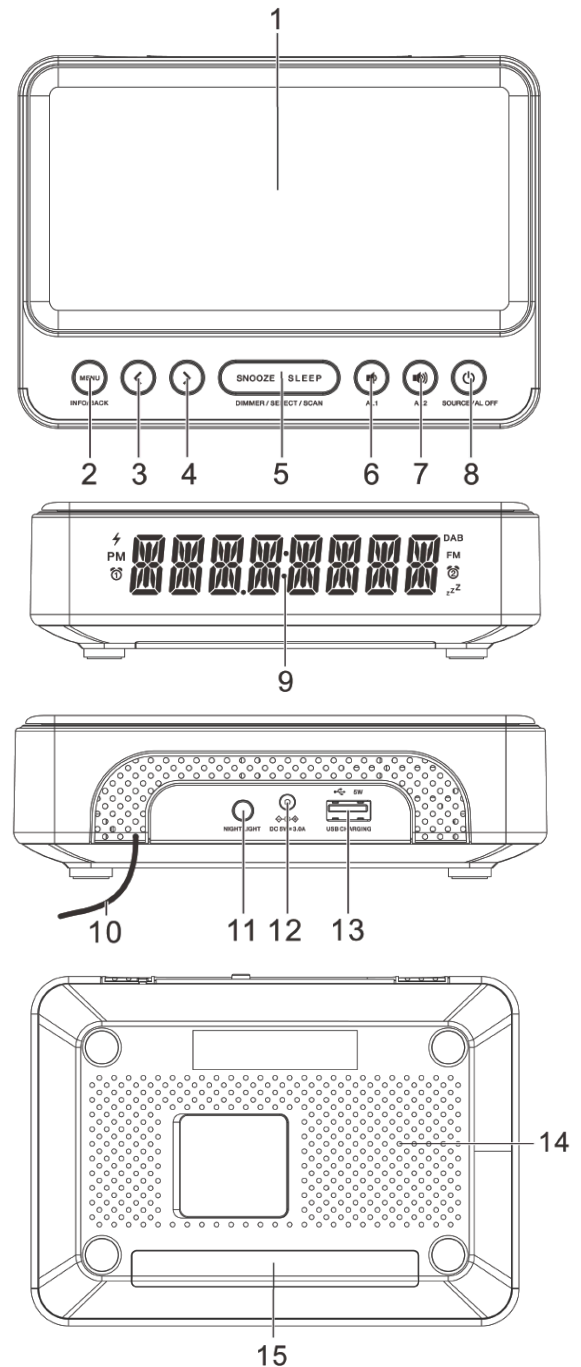

Display

- 1 Ladeanzeige
- 2 Nachmittags 12 Stundenanzeige
- 3 Wecker 1 Anzeige
- 4 Alphanumerische Anzeige
- 5 DAB Symbol
- 6 FM Symbol
- 7 Wecker 2 Anzeige
- 8 Einschlafsymbol

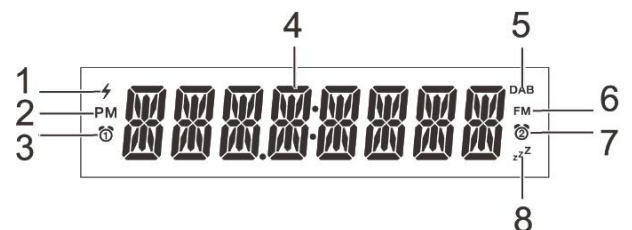

INBETRIEBNAHME

AM STROMNETZ ANSCHLIESSEN

- Schließen Sie den Netzadapter an eine ordnungsgemäß installierte Steckdose und am Gerät an.
- Das Radio ist betriebsbereit und befindet sich im Standby-Modus, wenn die Anzeige eingeschaltet ist.
- Wickeln Sie die Antenne ab, um den besten DAB/UKW-Empfang zu haben.

EIN-/AUSSCHALTEN UND EMPFANGSBEREICH WÄHLEN

1. Im Standby Mode drücken Sie "⏻ / **SOURCE / AL OFF**" um das Gerät einzuschalten.
 2. Drücken Sie erneut "⏻ / **SOURCE / AL OFF**" um den DAB oder UKW zu wählen.
 3. Drücken und halten Sie "⏻ / **SOURCE / AL OFF**" um das Gerät auszuschalten.
- Um das Gerät komplett vom Netz zu trennen ziehen Sie den Netzadapter aus der Steckdose. Die Einstellungen bleiben erhalten.

EINSTELLUNG DER UHRZEIT

Datum und Uhrzeit werden automatisch durch das Radiosignal eingestellt. Um sie manuell zu stellen lesen Sie bitte Kapitel „Manuelle Zeiteinstellung“ im System Menü.

EINSTELLEN DER WIEDERGABELAUTSTÄRKE

Drücken Sie während der Radiowiedergabe „“ oder „“, um die Lautstärke einzustellen.

EINSTELLEN DER DISPLAYHELLIGKEIT

Im Standby Mode drücken Sie wiederholt „**DIMMER**“ um die Displayhelligkeit in 5 Stufen einzustellen.

LED NACHTLICHT

Drücken Sie „**NIGHT LIGHT**“ um das LED Nachtlicht einzuschalten. Die Helligkeit kann durch wiederholtes drücken von „**NIGHT LIGHT**“ in 3 Stufen eingestellt und ausgeschalten werden.

RADIO HÖREN

DAB-BETRIEB

Wählen Sie den DAB-Bereich, das DAB-Symbol leuchtet auf.

Das erste Mal, wenn Sie den DAB-Bereich wählen oder wenn die DAB-Stationsliste leer ist, macht das Gerät einen DAB-Sendersuchlauf.

Wenn keine DAB-Station gefunden wurde, platzieren Sie das Gerät oder Antenne anders und starten Sie einen erneuten DAB-Sendersuchlauf durch drücken und halten von „**SCAN**“.

WÄHLEN EINER DAB-STATION

1. Im DAB-Mode drücken Sie wiederholt „<“ oder „>“ um einen Sender von der DAB-Senderliste zu wählen.
2. Drücken Sie „**SELECT**“ um die Auswahl zu bestätigen.

UKW(FM) BETRIEB

Wählen Sie den UKW(FM) Bereich, das UKW(FM) Symbol leuchtet auf.

AUTOMATISCHE UKW(FM) SENDERSUCHE

Drücken und halten Sie „**SCAN**“ oder „<“ / „>“ um den Suchlauf zu starten. Der Suchlauf stoppt am nächsten verfügbaren Sender.

Manuelle Sendersuche: Drücken Sie wiederholt „<“ oder „>“ um die gewünschte Empfangsfrequenz einzustellen.

SPEICHERN VON DAB UND UKW(FM) FESTSENDERN

Sie können bis zu je 20 Festsender speichern.

1. Stellen Sie den gewünschten Radiosender ein.
2. Drücken und halten Sie „**MENU**“ bis „PRESET“ erscheint, drücken Sie „**SELECT**“ um das Speichern zu starten.
3. Drücken Sie „<“ oder „>“ um den Speicherplatz zu wählen. Wenn der Speicherplatz nicht belegt ist wird „XX EMPTY“ angezeigt (XX=Speicherplatznummer).
4. Drücken und halten Sie „**SELECT**“ um den Sender auf den gewünschten Platz zu speichern. Wiederholen Sie Schritt 1-4 um weitere Sender zu speichern.

Gespeicherte Sender können mit neuen Sendern gemäß Schritt 1-4 überschrieben werden.

DAB/UKW(FM) FESTSENDER AUFRUFEN

1. Drücken und halten Sie „**MENU**“ bis „PRESET“ erscheint. Bestätigen Sie mit „**SELECT**“.
2. Drücken Sie „<“ oder „>“ um den Festsender auszuwählen. Bestätigen Sie mit „**SELECT**“.
- 3.

ANZEIGE VON DAB/UKW (FM) INFORMATIONEN

Drücken Sie wiederholt „**INFO**“ um verfügbare Senderinformationen (z.B. Programtyp, Text, Empfangspegel, Frequenz, Zeit, Datum usw.) anzuzeigen.

VERWENDUNG DES DAB/UKW(FM) MENÜS



1. Drücken und halten Sie „**MENU**“ um ins Menü zu gelangen.
2. Drücken Sie „<“ oder „>“ um eine der Optionen zu wählen, bestätigen Sie mit „**SELECT**“

DAB	PRESET	Festsender speichern und wieder aufrufen
	FULL SCAN	Startet DAB kompletten DAB-Sendersuchlauf
	MANUAL	Manueller DAB-Suchlauf durch Eingabe der Empfangsfrequenz
	DRC	Wählen Sie „Y“ um den Dynamic Range Control zu aktivieren
	PRUNE	Wählen Sie „Y“ um ungültige Stationen zu entfernen
	SYSTEM	Beschreibung im SYSTEM Menü



FM	PRESET	Festsender speichern und wieder aufrufen
	SCAN	UKW Suchlaufeinstellung LOCAL (starke) oder DX (schwache Sender)

VERWENDEN DES WECKERS

Das Radio besitzt 2 Wecker. Um die Weckzeit einzustellen:

1. Im Standby-Modus drücken und halten Sie „AL1 “ oder „AL2 “, um in den Einstellmodus für die Weckzeit zu gelangen.
2. Drücken Sie „SELECT“ um die Weckzeit zu stellen.
3. Drücken Sie „<“ oder „>“ um die Stunden zu stellen und bestätigen Sie mit „SELECT“.
4. Drücken Sie „<“ oder „>“ um die Minuten zu stellen und bestätigen Sie mit „SELECT“.
5. Drücken Sie „<“ oder „>“ um die Alarmquelle zu wählen (DAB/UKW oder Weckton) und Bestätigen Sie mit „SELECT“. Bei DAB/UKW wird der zuletzt gehörte Sender verwendet.
6. Drücken Sie „<“ oder „>“ um den Alarmzyklus zwischen Täglich, Einmal, Wochenende oder Werktags zu wählen. Bei der Auswahl Einmal muss noch das Datum eingegeben werden.
7. Drücken Sie „<“ oder „>“ um die Wecklautstärke zu wählen und bestätigen Sie mit „SELECT“. Die Alarmeinstellung ist nun gespeichert und aktiviert.

EIN/AUSSCHALTEN DES WECKERS

Im Standby drücken Sie die Taste „AL1 / “ oder „AL2 / “, um den entsprechenden Wecker ein- bzw. auszuschalten. Ist der Wecker aktiviert, dann leuchtet die LED für Wecker 1 oder 2.

DEAKTIVIERUNG DES WECKSIGNALS

- Drücken Sie  / **SOURCE / AL OFF**“ um das Wecksignal abzuschalten.

SCHLUMMERFUNKTION

- Drücken Sie die Taste „SNOOZE“, um das Wecksignal vorübergehend abzuschalten. Der Wecker wird nach Ablauf der Schlummerzeit (9 Minuten) wieder ertönen.
- Die entsprechende LED der Weckers 1 oder 2 blinkt während der Schlummerzeit.
- Drücken Sie  / **SOURCE / AL OFF**“ um die Schlummerzeit und den Wecker zu beenden.

SLEEP

Die Einschlafautomatik definiert die Zeitdauer, die vergeht, bevor sich das Radio selbsttätig ausschaltet.

- Drücken Sie bei eingeschaltetem Radio mehrmals „SLEEP“, um die Abschaltzeit auszuwählen (verfügbare Optionen: Off, 15, 30, 45, 60, und 90 Minuten).
- Drücken Sie  / **SOURCE / AL OFF**“, um die Funktion vorzeitig zu beenden.

KABELLOSE MOBILGERÄTELOADUNG

UNTERSTÜTZTE GERÄTE:

- Mobiltelefone welche die kabellose Ladung unterstützen (auch mit Kunststoffschutzgehäusen bis zu 3 mm Dicke).
- Kabellose Kopfhörer bei denen das Ladegehäuse die kabellose Ladung unterstützt.

Platzieren Sie das Mobiltelefon auf der Ladestation wie unten abgebildet.

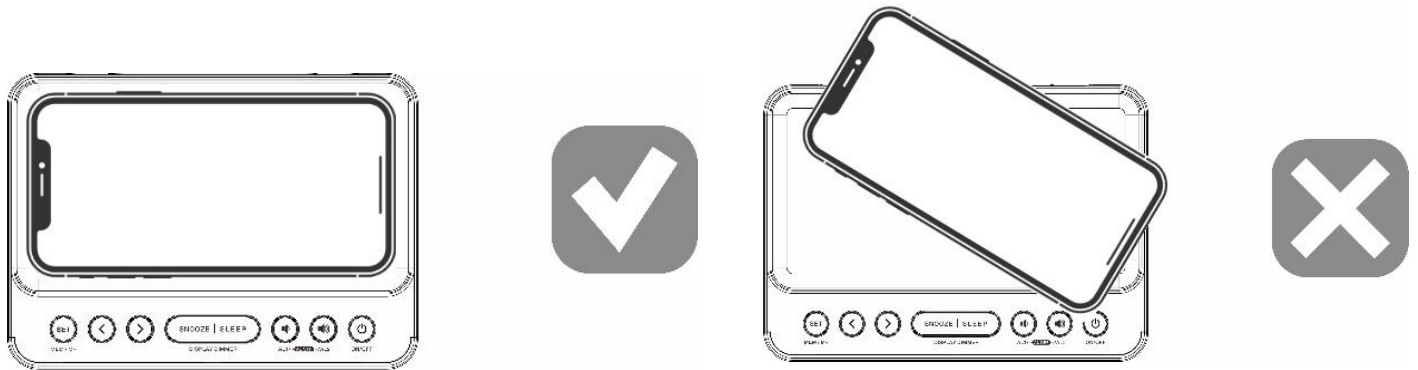

WARNUNG:

Entfernen Sie vor dem Aufladen die Metall- oder magnetische Schutzhülle vom Telefon. Legen Sie beim Aufladen des Telefons keine Gegenstände mit Magnetstreifen oder andere Metallgegenstände auf das Ladegerät. Es könnten die Gegenstände oder das Gerät beschädigt werden.

Prüfen Sie die Statusanzeige für das kabellose Laden (auf dem Uhrendisplay), um den Ladestatus zu überwachen.



- | | |
|------------------------|--|
| Die LED leuchtet grün: | Das Gerät wird geladen. |
| Die LED leuchtet rot: | Das Gerät ist aufgeladen. |
| Die LED blinkt rot: | Das Gerät wird nicht korrekt geladen.
Positionieren Sie das Gerät neu |

Hinweis:

Wenn ein iOS-Gerät vollständig aufgeladen ist, leuchtet die LED-Anzeige möglicherweise weiter. Während des Ladevorganges kann der Radioempfang eingeschränkt sein.

USB BUCHSE LADEFUNKTION

Schließen Sie Ihr externes Gerät (z.B. Smartphone, MP3 Player) via USB-Kabel (nicht enthalten) an die USB-Buchse an um dieses zu Laden.

Das Gerät kann nicht auf Daten des externen Geräts zugreifen.

SYSTEMEINSTELLUNGEN

BENUTZEN DES SYSTEM MENÜS

- Durch Drücken der „<“ oder „>“ Taste, wählen Sie die gewünschte Funktion aus.
- Um Ihre Auswahl zu bestätigen, drücken Sie **“SELECT”**.
- Um einen Wert einzustellen (z.B. Stundenzzeit), drücken Sie die „<“ oder „>“ Taste und bestätigen Sie mit **“SELECT”**.
- Um einen Schritt zurück zu gehen drücken Sie **“BACK”**.
-

SYSTEMMENÜ AUFRUFEN

1. Drücken und halten Sie im DAB oder UKW-Modus die **“MENU”** Taste.
2. Drücken Sie „<“ oder „>“ bis zur Auswahl **“SYSTEM”** und bestätigen Sie mit **“SELECT”**.
3. Drücken Sie **“<“** oder **“>“** um zwischen den nachfolgenden Optionen zu wählen:
 - TIME Manuelle Zeiteinstellung wie unten beschrieben
 - RESET Setzt das Gerät in den Auslieferungszustand zurück
 - SW VER Zeigt die installierte Softwareversion
 -

MANUELLE ZEITEINSTELLUNG

Das Time Setup Menü enthält folgende Optionen:

- Set Clock (Einstellen der Uhrzeit: HH:MM)
- Set Date (Einstellen des Datums: DD-MM-YY)
- Auto Update (Um zu definieren wie der Radio das Datum und die Uhrzeit aktualisiert. Wählen Sie **“From Radio”** um ein Update vom Radiosignal zu bekommen, oder **“No Update”** um das automatische Update zu deaktivieren.)
- Set 12/24 (Wählen Sie das gewünschte Zeitformat: 12 oder 24 Stunden)

Hinweis: Sie können das Time Setup Menü auch im Standby Modus aufrufen. Um das zu tun, drücken und halten Sie die **“MENU”** Taste, wenn sich das Gerät ausgeschaltet ist.

GERÄT RESETTEN

Wenn das Gerät nicht reagiert, unregelmäßige oder intermittierende Vorgänge aufweist, kann es zu einer elektrostatischen Entladung (ESD) oder einer Stromspitze gekommen sein, die die automatische Abschaltung des internen Mikrocontrollers ausgelöst hat. Ziehen Sie in diesem Fall das Netzgerät aus der Steckdose. Warten Sie mindestens 3 Minuten und schließen Sie das Netzteil wieder an die Steckdose an. Sie müssen nun Datum und Uhrzeit erneut einstellen.

IMPORTEUR

Wörlein GmbH
 Gewerbestrasse 12
 D 90556 Cadolzburg
 Deutschland

Tel.: +49 9103 71 67 0
 Fax: +49 9103 71 67 12
 E-Mail: service@soundmaster.de
 Web: www.soundmaster.de

Die aktuelle Version der Bedienungsanleitung kann unter www.soundmaster.de heruntergeladen werden

Technische Änderungen und Druckfehler vorbehalten

Urheberrecht liegt bei Woerlein GmbH, 90556 Cadolzburg, www.soundmaster.de

Vervielfältigung nur mit ausdrücklicher Genehmigung der Woerlein GmbH



ENVIRONMENTAL PROTECTION



Do not dispose of this product with the normal household waste at the end of its life cycle. Return it to a collection point for the recycling of electrical and electronic devices. This is indicated by the symbol on the product, user manual or packaging

The materials are recyclable according to their labeling. By reusing materials or other forms of recycling old devices and packaging, you are making an important contribution to protecting our environment. If necessary, remove batteries and personal data before disposal free of charge and ask your local authority about the responsible disposal point

	WARNING Risk of electric shock Do not open!	
Caution: To reduce the risk of electric shock, do not remove the cover (or back). There are no user serviceable parts inside. Refer servicing to qualified service personnel.		



This symbol indicates the presence of dangerous voltage inside the enclosure, sufficient enough to cause electric shock.



This symbol indicates the presence of important operating and maintenance instructions for the device

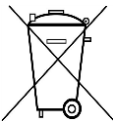

Used batteries are hazardous waste and NOT to be disposed of with the household waste! As a consumer you are legally obligated to return all batteries for environmentally responsible recycling – no matter whether or not the batteries contain harmful substances*)

Return batteries free of charge to public collection points in your community or shops selling batteries of the respective kind.

Only return fully discharged batteries

*) marked Cd = cadmium, Hg = mercury, Pb = lead

- Only use mercury and cadmium-free batteries.
- Used batteries are hazardous waste and NOT to be disposed of with the household waste!!!
- Keep batteries away from children. Children might swallow batteries.
- Contact a physician immediately if a battery was swallowed.
- Check your batteries regularly to avoid battery leakage.
- Batteries shall not be exposed to excessive heat such as sunshine, fire or the like.
- CAUTION: Danger of explosion if battery is incorrectly replaced
- Replace only with the same or equivalent type
- Use the device in dry indoor environments only.
- Protect the device from humidity.
- This apparatus is for moderate climates areas use, not suitable for use in tropical climates countries.

- No objects filled with liquids, such as vases, shall be placed on the apparatus.
- The mains plug or an appliance coupler is used as the disconnect device, the disconnect devices shall remain readily operable.
- Connect this device to a properly installed and earthed wall outlet only. Make sure the mains voltage corresponds with the specifications on the rating plate.
- Make sure the mains cable stays dry during operation. Do not pinch or damage the mains cable in any way.
- A damaged mains cable or plug must immediately be replaced by an authorized service center.
- In case of lightning, immediately disconnect the device from the mains supply.
- Children should be supervised by parents when using the device.
- Clean the device with a dry cloth only.
- Do NOT use CLEANING AGENTS or ABRASIVE CLOTHS!
- Do not expose the device to direct sunlight or other heat sources.
- Install the device at a location with sufficient ventilation in order to prevent heat accumulation.
- Do not cover the ventilation openings!
- Install the device at a safe and vibration-free location.
- Install the device as far away as possible from computers and microwave units; otherwise radio reception may be disturbed.
- Do not open or repair the enclosure. It is not safe to do so and will void your warranty. Repairs only by authorized service/ customer center.
- No naked flame sources, such as lighted candles, should be placed on the unit.
- When you are necessary to ship the unit store it in its original package. Save the package for this purpose.
- In case of malfunction due to electrostatic discharge or fast transient (burst), remove and reconnect the power supply.
- If the unit is not using for a long period of time, disconnect it from the power supply by unplugging the power plug. This is to avoid the risk of fire.

LOCATIONS OF CONTROLS

- 1 Wireless charging pad
- 2 **MENU/INFO/BACK** button
- 3 **<** (backward) button
- 4 **>** (forward) button
- 5 **SNOOZE / SLEEP / DIMMER / SELECT / SCAN** / button
- 6 **AL1** / Alarm1 & volume down
- 7 **AL2** / Alarm2 & volume up
- 8 / **SOURCE / AL OFF** button
- 9 Display
- 10 Antenna
- 11 **NIGHT LIGHT** button
- 12 DC In jack
- 13 USB charging jack
- 14 Speaker
- 15 Night light

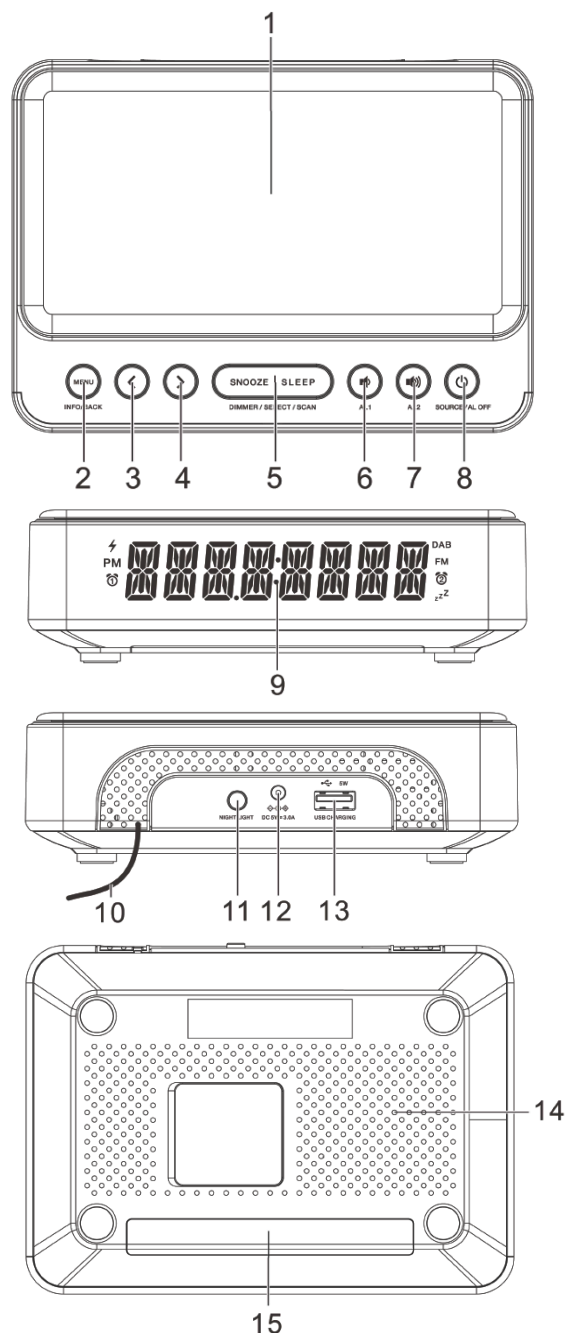

Display

- 1 Wireless charging status
- 2 PM (12 hours announcement)
- 3 Alarm1 icon
- 4 Alphanumeric digits
- 5 DAB icon
- 6 FM icon
- 7 Alarm 2 icon
- 8 Sleep icon

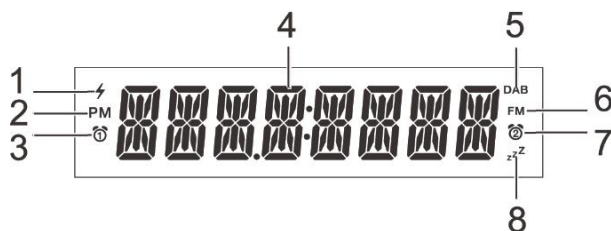

GETTING STARTED

CONNECTING TO POWER

- Connect the AC adaptor to a wall socket and to the DC IN jack.
- The radio is powered and in standby mode when you see the display is switched on.
- Uncoil and extend the antenna to improve DAB/FM signal reception.

TURNING ON OR OFF

1. Press "⏻ / **SOURCE / AL OFF**" in standby mode to turn the radio on.
2. Press "⏻ / **SOURCE / AL OFF**" again to select DAB or FM mode.
3. Press and hold "⏻ / **SOURCE / AL OFF**" to switch it to standby mode.

To completely disconnect the radio from power, remove the plug of the power adaptor from the wall socket. The settings are internal stored.

SETTING THE CLOCK

The date and time of the radio is automatically set once it receives radio broadcast signals (and when such info is available). To set the date and time manually, see chapter "Manual Time Setup" in "System menu".

CONTROLLING THE SOUND VOLUME

While listening to the radio, press "🔊" or "🔇" to control the volume.

USING THE DISPLAY DIMMER

In standby mode, press "**DIMMER**" to adjust the display brightness in 5 levels.

LED NIGHT LIGHT

To switch the LED night light on, press "**NIGHT LIGHT**".

You can choose the LED brightness by repeatedly pressing "**NIGHT LIGHT**" in 3 steps and switch it off.

LISTENING TO RADIO

LISTENING TO DAB

Select DAB mode, the DAB icon is shown.

The first time you use the radio, or if the station list is empty, the radio automatically performs a station search.

If no station found relocate the antenna/unit and start DAB scan again as below.

Press and hold "**SCAN**" until the station scan starts on the display or use DAB menu.

TUNING TO A DAB STATION

1. In DAB mode, press "<" or ">" to cycle through the DAB stations in the station list.
2. Press "**SELECT**" to tune to the selected DAB station.

LISTENING TO FM

Select FM mode, the FM icon is shown.

FM STATION TUNING

Press and hold “**SCAN**” or press and hold “<” “>” to activate the automatic search for the next available FM station.

Manual FM tuning: Press “<” or “>” repeatedly to tune down or up the frequency manually.

DAB/FM PRESET STORING

You can store up to 20 DAB/FM stations each.

1. Tune to the desired station.
2. Press and hold “**MENU**”, until “PRESET” is shown, then press “**SELECT**” to enter the PRESET settings.
3. Press “<” or “>” button to select a preset number, “XX-EMPTY” is shown when no preset is saved. (XX = preset number)
4. Press and hold “**SELECT**” for 2 seconds to confirm. The station is stored with the selected preset number.

Repeat steps 1-4 to store more preset stations.

To change the station assigned to a preset number, repeat steps 1 to 4 above to overwrite the existing station.

DAB/FM PRESET RECALL

1. Press and hold “**MENU**”, until “PRESET” is shown, then press “**SELECT**” to enter the PRESET settings.
2. Press “<” or “>” button to cycle through the list of preset stations and then press “**SELECT**” to confirm the selection.

DISPLAYING DAB/FM INFORMATION

Press “**INFO**” repeatedly to cycle through the available DAB/FM information’s (such as program type, text, reception level, frequency, time, date, if available).

USING THE DAB/FM MENU

1. Press and hold “**MENU**” to access the menu.
2. Press “<” or “>” to cycle through the below options and then press “**SELECT**” to confirm the selection.

DAB	PRESET	Storing and recall of Presets
	FULL SCAN	Doing a full scan in DAB
	MANUAL	Manual DAB scan by selecting the frequency/channels
	DRC	Select “Y” to enable dynamic range control effect
	PRUNE	Select “Y” to remove invalid stations from the station list
	SYSTEM	Pls have a look to SYSTEM menu

FM	PRESET	Storing and recall of Presets
	SCAN	FM search sensitivity selection LOCAL (strong) or DX (weak station)

ALARM

The radio have 2 alarm settings. To set the alarms:

1. In standby mode press and hold “**AL1**” or “**AL2**”.
2. Press “**SELECT**” to enter the alarm time setting mode.
3. Press “<” or “>” to set the hour’s and then press “**SELECT**” to confirm.
4. Press “<” or “>” to set the minute’s and then press the “**SELECT**” to confirm.
5. Press “<” or “>” to choose the alarm sound source (DAB/FM or Buzzer) and then press “**SELECT**” to confirm. If DAB or FM is selected, the last played station will be used.
6. Press “<” or “>” to choose the alarm repeat (Daily, Once, Weekends and Weekdays) If “Once” is selected, you will also be prompted to set a specific date.
7. Press “<” or “>” to adjust the volume level and then press the “**SELECT**” to confirm. The alarm setting is now saved and enabled.

TURNING THE ALARMS ON OR OFF

In standby mode, press “**AL1**” or “**AL2**” to enable or disable the respective alarm. When the alarm setting is active, the corresponding alarm icon (1 or 2) is on. At the set time, the alarm will sound. The volume will increase gradually until it reaches the set volume level. The corresponding alarm icon will flash on the display.

DEACTIVATING A SOUNDING ALARM

Press ”  / **SOURCE / AL OFF**” to switch off a sounding alarm.

SNOOZE

- To temporarily silence a sounding alarm, press the “**SNOOZE**” button. The snooze period is 9 minutes.
- The radio will return to standby mode during the snooze period. The alarm will sound again when the snooze period is over.
- To cancel the snooze period and the alarm, press ”  **SOURCE / AL OFF**”.

SLEEP

This sleep function defines the duration of time before the radio switches itself off automatically.

When the radio is turned on, press “**SLEEP**” button repeatedly to select a sleep period (Options: Off, 15, 30, 45, 60 and 90 minutes).

Once a sleep period is set, the sleep icon will show on the display. The radio will automatically switch off when the sleep period is over.

WIRELESS CHARGING

SUPPORTS:

- Wireless charging phones (also works with plastic cases up to 3mm thick)
- Wireless earphones with wireless charging case

Place phones face up on the wireless charging pad as pictured below:

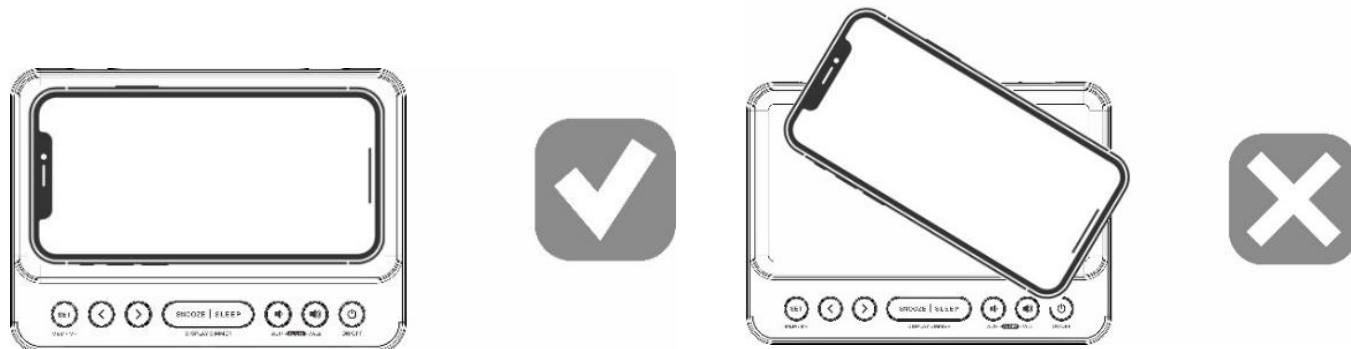

WARNING:

Remove metal protective or magnetic case from phone before charging. When charging phone, do not place magnetic-stripped or other metal objects on the charger. Doing so could damage the object or this unit.

Check the wireless charging indicator on the clock display to monitor the charging status.



- | | |
|--------------------------|---|
| The LED lit green: | Device is charging properly. |
| The LED becomes red: | Device is charged. |
| The LED is red blinking: | Device is not charging properly. Reposition device. |

Note:

When an iOS device is fully charged, the LED indicator light may remain lit. Radio reception may be limited during the charging process.

CHARGING EXTERNAL DEVICES

Connect an external device (e.g. smartphone, mp3 player) via a USB cable (not provided) to the USB charging port on the back of the radio for charging. The radio cannot access the contents in the connected external device.

SYSTEM MENU

USING THE SYSTEM MENU

- To cycle through the options in a menu, press “<” or “>”.
- To confirm a selection, press “**SELECT**”.
- To adjust a value (e.g. hour time), press “<” or “>” to select and “**SELECT**” to confirm.
- To go back to the previous menu/screen, press the “**BACK**” button.

ACCESSING THE SYSTEM MENU

1. Press and hold “**MENU**” in DAB or FM mode.
2. Press “<” or “>” button to cycle through the options until you see “SYSTEM”.
3. Press “**SELECT**” to confirm.
4. Press “<” or “>” to cycle through the below options.
 - TIME Manual time setting as below
 - RESET Choose Y to set the unit in factory default
 - SW VER Installed software version

MANUAL TIME SETUP

The Time Setup menu contains the below options:

- Set Clock (Set the clock time: HH:MM)
- Set Date (Set the date: DD-MM-YY)
- Auto Update (To define how the radio updates the time and date information. Select “From Radio” to update from radio signals, or “No Update” to stop automatic update.)
- Set 12/24 (Set the time format: 12 or 24 hours)

Note: You can also access the Time Setup menu in standby mode. To do so, press and hold the “**MENU**” button when the radio is turned off.

RESETTING THE DEVICE

If the device does not respond or exhibits erratic or intermittent operations, you may have experienced an electrostatic discharge (ESD) or a power surge that triggered the internal microcontroller to shut down automatically. If this occurs, disconnect the AC power adaptor from the wall socket. Wait at least 3 minutes, and re-attach the AC cord to the wall outlet. The device is now reset.

IMPORTER

Wörlein GmbH	Tel.: +49 9103 71 67 0
Gewerbestr. 12	Fax.: +49 9103 71 67 12
D 90556 Cadolzburg	Email: service@soundmaster.de
Germany	Web: www.soundmaster.de

The current instruction manual can be downloaded from www.soundmaster.de.

Technical changes and misprints reserved.

Copyright by Woerlein GmbH, 90556 Cadolzburg, www.soundmaster.de

Duplication only with the permission of Woerlein GmbH



PROTECTION DE L'ENVIRONNEMENT

Ne jetez pas ce produit avec les ordures ménagères lorsqu'il est usagé. Retournez-le à un point de collecte pour le recyclage des appareils électriques et électroniques. Cette recommandation est indiquée par le symbole sur le produit, le mode d'emploi ou l'emballage.

Les matériaux sont recyclables selon leur étiquetage. En réutilisant des matériaux ou d'autres formes de recyclage d'anciens appareils et emballages, vous apportez une contribution importante à la protection de notre environnement. Si nécessaire, retirez les piles et les données personnelles avant l'élimination gratuitement et demandez à votre autorité locale le point d'élimination responsable

	ATTENTION	
Risque d'électrocution Ne pas ouvrir!		
Attention!: Pour réduire le risque d'électrocution, ne retirez pas le couvercle (ou l'arrière). L'utilisateur ne peut entretenir aucune pièce à l'intérieur. Confiez l'entretien à un personnel qualifié. n'tretenir aucune pièce à l'intérieur. Confiez l'entretien à un personnel qualifié.		



Ce symbole indique la présence d'une tension dangereuse à l'intérieur de l'appareil, qui est suffisante pour provoquer un choc électrique.



Ce symbole indique la présence de consignes importantes de fonctionnement et d'entretien de pour l'appareil

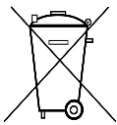

Les piles usages sont des déchets dangereux et ne doivent PAS être jetées avec les ordures ménagères ! La loi impose aux consommateurs de disposer de **toutes les piles** pour un recyclage écologique – et ce que les piles soient de contenance dangereuse ou pas*).

Disposer gratuitement des piles dans les points de collecte de votre communauté ou auprès des magasins détaillant les piles de même catégories.

Ne disposez que de piles entièrement vides.

***) marquée Cd = cadmium, Hg = mercure, Pb = plomb**

- N'utilisez l'appareil qu'à l'intérieur dans un lieu sec
- Protégez l'appareil contre l'humidité
- N'ouvrez pas l'appareil **RISQUE D'ELECTROCUTION !** Faites effectuer l'ouverture et l'entretien par un personnel qualifié
- Ne connectez cet appareil qu'à une prise murale correctement installée et reliée à la terre Assurez-vous que la tension principale corresponde aux recommandations de la plaque d'indice
- Assurez-vous que le câble d'alimentation reste au sec pendant le fonctionnement. Ne pincez pas le câble et ne l'endommagez d'aucune façon
- Un câble de réseau ou une prise abimés doivent être immédiatement remplacés par un centre agréé.
- En cas de tonnerre, débranchez immédiatement l'appareil de l'alimentation.
- Les enfants doivent être surveillés par leurs parents lorsqu'ils utilisent l'appareil.
- Ne nettoyez l'appareil qu'avec un tissu sec. N'utilisez PAS de PRODUITS DETERGENTS ou de CHIFFONS ABRASIFS !
- N'exposez pas l'appareil à la lumière directe du soleil ou toute autre source de chaleur
- Installez l'appareil dans un emplacement suffisamment ventilé pour éviter une accumulation de chaleur.
- Ne recouvrez pas les grilles d'aération !
- Installez l'appareil dans un emplacement sécurisé et sans vibrations.
- Ne pas installer l'appareil à proximité d'ordinateurs et fours à micro-ondes; sinon la réception de radio pourrait être perturbée.
- Ne pas ouvrir ou réparer l'appareil. Cela est dangereux et annulerait la garantie. La réparation doit être uniquement effectuée que par un centre de réparations / service agréé.
- N'utilisez que des piles au mercure et sans cadmium.
- Les piles usagées sont des déchets dangereux et ne doivent PAS être jetées avec les ordures ménagères !!! Ramenez les piles à votre point de vente ou aux points de collecte de votre ville.
- Eloignez les piles des enfants. Les enfants pourraient avaler les piles. En cas d'ingestion d'une pile, contactez immédiatement un médecin.
- Vérifiez régulièrement vos piles pour éviter les fuites.
- La prise de courant ou un coupleur d'appareil est utilisé comme dispositif de déconnexion, les dispositifs de déconnexion doivent rester facilement utilisables.
- Aucune source de flamme nue, telle que des bougies allumées, ne doit être placée sur l'appareil.
- Aucun objet rempli de liquide, tel que des vases, ne doit être placé sur l'appareil.
- Cet appareil, conçu pour les climats modérés, ne convient pas pour une utilisation dans les pays au climat tropical.

EMPLACEMENT DES COMMANDES

- 1 Socle de charge sans fil
- 2 **MENU/INFO/BACK**
Touche menu/info/retour
- 3 < Touche (retour en arrière)
- 4 > Touche (avance)
- 5 **SNOOZE / SLEEP / DIMMER / SELECT / SCAN**
Touche rappel
d'alarme / veille / gradateur / sélection / recherche
- 6 **AL1** / 🔊 Alarme 1 et diminution du volume
- 7 **AL2** / 🔊 Alarme 2 et augmentation du volume
- 8 🔌 / **SOURCE / AL OFF** Touche
- 9 Écran
- 10 Antenne
- 11 **NIGHT LIGHT** Touche veilleuse
- 12 Prise d'entrée CC
- 13 Port de charge USB
- 14 Haut-parleur
- 15 Veilleuse

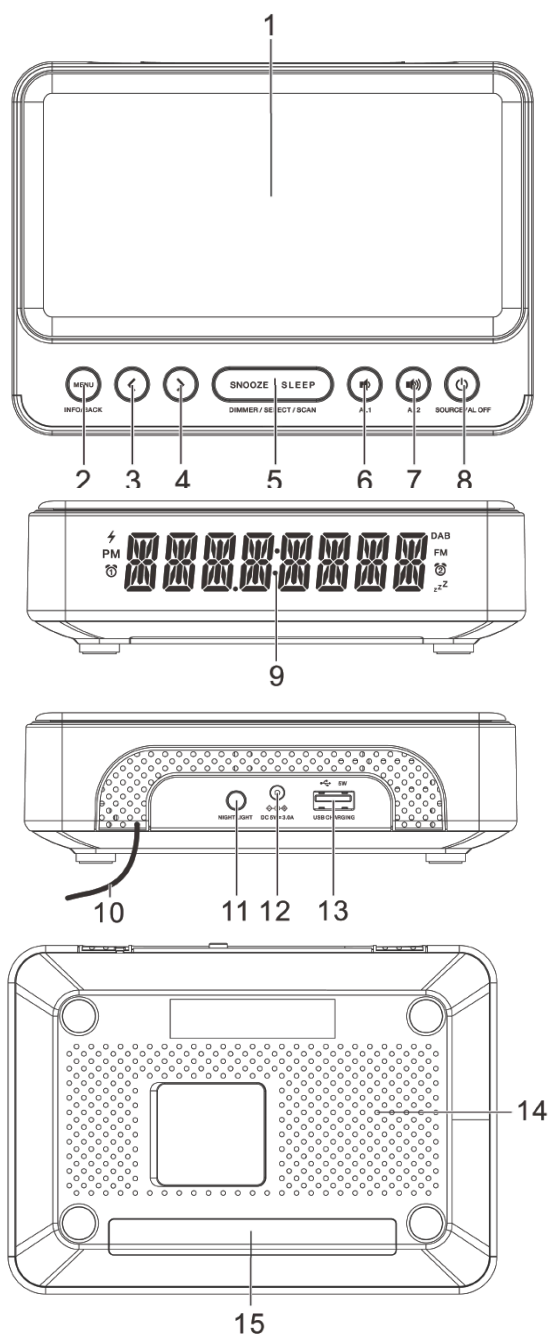

Écran

- 1 État de la recharge sans fil
- 2 PM (entre midi et minuit)
- 3 Icône de l'alarme 1
- 4 Chiffres alphanumériques
- 5 Icône DAB
- 6 Icône FM
- 7 Icône de l'alarme 2
- 8 Icône de sommeil

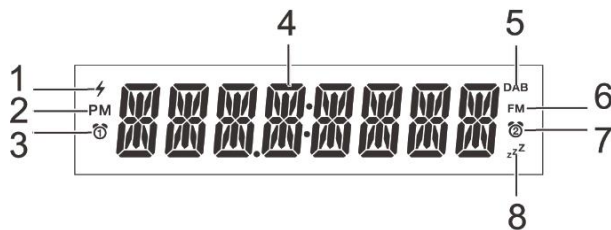



GETTING STARTED

BRANCHEMENT À L'ALIMENTATION

- Branchez l'adaptateur CA au secteur et l'autre bout du cordon d'alimentation sur la prise d'entrée CC.
- La radio est sous tension et en veille lorsque l'écran est allumé.
- Déroulez et déployez l'antenne pour améliorer la qualité de réception du signal DAB/FM.

MISE EN MARCHÉ OU ARRÊT



1. Appuyez sur la touche «  / **SOURCE / AL OFF** » en mode veille pour allumer la radio.
2. Appuyez de nouveau sur la touche «  / **SOURCE / AL OFF** » pour sélectionner le mode DAB ou FM.
3. Appuyez sur la touche «  / **SOURCE / AL OFF** » et maintenez-la enfoncée pour passer en mode veille.

Pour mettre la radio complètement hors tension, débranchez la fiche de l'adaptateur d'alimentation sur la prise murale. Les réglages sont enregistrés en interne.

RÉGLAGE DE L'HEURE

Sous réserve de leur disponibilité, la date et l'heure de la radio sont automatiquement réglées lors de la réception du signal de radiodiffusion. Pour régler la date et l'heure manuellement, voir le chapitre « Réglage manuel de l'heure » dans le « Menu système ».

RÉGLAGE DU VOLUME

Lorsque vous écoutez la radio, appuyez sur les touches «  » ou «  » pour régler le volume.

UTILISATION DU GRADATEUR D'AFFICHAGE

En mode veille, appuyez sur la touche « **DIMMER** » pour régler la luminosité de l'écran sur l'un des 5 niveaux.

VEILLEUSE LED

Pour allumer la veilleuse LED, appuyez sur la touche « **NIGHT LIGHT** ».

Vous pouvez choisir l'un des 3 niveaux luminosité de la LED en appuyant à plusieurs reprises sur la touche « **NIGHT LIGHT** ».

ÉCOUTE DE LA RADIO

ÉCOUTE DE LA DAB

Sélectionnez le mode DAB, l'icône DAB s'affiche.

La première fois que vous utilisez la radio ou si la liste des stations est vide, l'appareil recherche automatiquement les stations radio.

Si aucune station n'est trouvée, déplacez l'antenne/l'appareil et recommencez la recherche DAB comme suit.

Appuyez sur la touche « **SCAN** » et maintenez-la enfoncée jusqu'à ce que la recherche de stations commence sur l'écran ou utilisez le menu DAB.

SYNTONISATION DES STATIONS DAB

1. En mode DAB, appuyez sur les touches « **<** » ou « **>** » pour parcourir les stations DAB de la liste des stations radio.
2. Appuyez sur la touche « **SELECT** » pour écouter la station DAB sélectionnée.

ÉCOUTE DE FM

Sélectionnez le mode FM, l'icône FM s'affiche.

SYNTONISATION DES STATIONS FM

Appuyez sur les touches « **SCAN** » ou « < » / « > » pour activer la recherche automatique de la prochaine station FM disponible.

Syntonisation FM manuelle : Appuyez à plusieurs reprises sur les touches « < » ou « > » pour régler manuellement la fréquence vers le bas ou vers le haut.

ENREGISTREMENT DES PRÉSÉLECTIONS DAB/FM

Vous pouvez enregistrer jusqu'à 20 stations DAB/FM.

1. Syntonisez la station souhaitée.
2. Appuyez sur la touche « **MENU** » et maintenez-la enfoncée jusqu'à ce que PRESET s'affiche, puis appuyez sur « **SELECT** » pour accéder aux réglages de la présélection.
3. Appuyez sur les touches « < » ou « > » pour sélectionner un numéro de présélection. « XX-EMPTY » s'affiche lorsqu'aucune présélection n'a été enregistrée. (XX = numéro de présélection)
4. Appuyez sur la touche « **SELECT** » et maintenez-la enfoncée pendant 2 secondes pour confirmer. La station est enregistrée avec le numéro de présélection sélectionné. Répétez les étapes 1 à 4 pour enregistrer d'autres stations présélectionnées.
5. Pour affecter une autre station à un numéro présélectionné, répétez les étapes 1 à 4 ci-dessus pour écraser la station préalablement enregistrée.

RAPPEL DES PRÉSÉLECTIONS DAB/FM

1. Appuyez sur la touche « **MENU** » et maintenez-la enfoncée jusqu'à ce que PRESET s'affiche, puis appuyez sur la touche « **SELECT** » pour entrer dans les réglages de la présélection.
2. Appuyez sur les touches « < » ou « > » pour parcourir la liste des stations présélectionnées, puis appuyez sur la touche « **SELECT** » pour confirmer la sélection.

AFFICHAGE DES INFORMATIONS DAB/FM

Appuyez à plusieurs reprises sur la touche « **INFO** » pour faire défiler les informations DAB/FM disponibles (telles que le type de programme, le texte, le niveau de réception, la fréquence, l'heure, la date, le cas échéant).

UTILISATION DU MENU DAB/FM

1. Appuyez sur la touche « **MENU** » et maintenez-la enfoncée pour accéder au menu.
2. Appuyez sur les touches « < » ou « > » pour faire défiler les options ci-dessous, puis appuyez sur la touche « **SELECT** » pour confirmer la sélection.

DAB	PRESET	Enregistrement et rappel des présélections
	FULL SCAN	Recherche complète en mode DAB
	MANUEL	Recherche DAB manuelle par sélection de la fréquence/des canaux
	DRC	Sélectionner « Y » active l'effet de contrôle de la plage dynamique
	PRUNE	Sélectionner « Y » supprime les stations inopérables de la liste
	SYSTEM	Veuillez consulter le menu SYSTEM
FM	PRESET	Enregistrement et rappel des présélections
	SCAN	Sélection de la sensibilité de la recherche FM : LOCAL (signal fort) ou DX (signal faible)

ALARME

La radio dispose de 2 réglages d'alarme. Pour régler les alarmes :

1. En mode veille, appuyez sur les touches « **AL1** » ou « **AL2** » et maintenez-les enfoncées.
2. Appuyez sur la touche « **SELECT** » pour accéder au mode de réglage de l'heure d'alarme.
3. Appuyez sur les touches « < » ou « > » pour régler l'heure, puis appuyez sur la touche « **SELECT** » pour confirmer.
4. Appuyez sur les touches « < » ou « > » pour régler les minutes, puis appuyez sur la touche « **SELECT** » pour confirmer.
5. Appuyez sur les touches « < » ou « > » pour choisir la source sonore de l'alarme (DAB/FM ou Sonnerie), puis appuyez sur la touche « **SELECT** » pour confirmer. Si DAB ou FM est sélectionné, la dernière station écoutée sera utilisée.
6. Appuyez sur les touches « < » ou « > » pour choisir le mode de répétition de l'alarme (Daily, Once, Weekends and Weekdays)
Si vous sélectionnez « Once », vous serez également invité à définir une date spécifique.
7. Appuyez sur les touches « < » or « > » pour régler le niveau de volume, puis appuyez sur la touche « **SELECT** » pour confirmer.
Le réglage de l'alarme est maintenant enregistré et activé.

Activer ou désactiver l'alarme

En mode veille, appuyez sur la touche « **AL1** » ou « **AL2** » pour activer ou désactiver l'alarme correspondante. Lorsque le réglage de l'alarme est actif, l'icône de l'alarme correspondante (1 ou 2) s'allume. L'alarme retentit à l'heure programmée. Le volume augmente progressivement jusqu'à ce qu'il atteigne le niveau réglé.

L'icône d'alarme correspondante clignote sur l'écran.

DESACTIVATION D'UNE ALARME QUI SONNE

- Appuyez sur n'importe quelle touche «  / **SOURCE / AL OFF** » pour désactiver l'alarme qui retentit.

REPORT D'ALARME

- Pour mettre provisoirement en sourdine une alarme qui sonne, appuyez sur la touche « **SNOOZE** ». L'alarme sonnera à nouveau une fois la durée du report écoulée (9 minutes).
- Le témoin correspondant (alarme 1/2, sonnerie/radio) clignotera à l'écran pendant la durée du report.
- Pour annuler la période de report et l'alarme, appuyez sur n'importe quelle touche «  / **SOURCE / AL OFF** »

SOMMEIL

- Cette fonction permet de programmer le compte à rebours au terme duquel l'appareil s'éteint automatiquement.
- La radio allumée, appuyez plusieurs fois sur « **SLEEP** » pour sélectionner l'une des options de période de sommeil suivantes : désactivé, 15, 30, 45, 60 et 90 minutes).
- La radio s'éteindra automatiquement à la fin de la période de sommeil.
- Appuyez sur la touche « **SLEEP** » pour vérifier la durée restante avant l'extinction de la radio.

CHARGE SANS FIL

Appareils pris en charge :

- Charge sans fil des téléphones (fonctionne également avec les étuis en plastique d'une épaisseur maximale de 3 mm)
- Écouteurs sans fil avec étui de charge sans fil

Placez les téléphones face vers le haut sur le socle de charge sans fil, comme illustré ci-dessous :

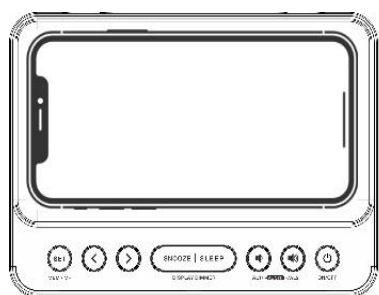

ATTENTION :

Retirez la protection métallique ou l'étui magnétique du téléphone avant de le charger. Lorsque vous chargez le téléphone, ne placez pas d'objets à bande magnétique ou d'autres objets métalliques sur le chargeur. Vous risqueriez d'endommager l'objet ou l'appareil.

Vérifiez le voyant de charge sans fil sur l'écran de l'horloge pour contrôler l'état de la charge.



Voyant d'état de la charge

Le voyant devient vert :

Le voyant devient rouge :

le voyant clignote en rouge :

l'appareil se recharge correctement.

l'appareil se charge.

l'appareil ne se recharge pas correctement.

Repositionnez l'appareil.

Remarque :

Lorsqu'un appareil iOS est complètement chargé, le voyant peut rester allumé.

La réception radio peut être limitée pendant le processus de charge.

CHARGE DE PÉRIPHÉRIQUES EXTERNES

Rechargez un périphérique externe (par exemple un smartphone ou un lecteur MP3) en le branchant via un câble USB (non fourni) au port de charge USB situé à l'arrière de la radio. La radio ne peut pas accéder aux contenus du périphérique ainsi connecté.

MENU SYSTÈME

UTILISATION DU MENU SYSTÈME

- Pour parcourir les différentes options d'un menu, appuyez sur la touche « < » ou « > » .
- Pour confirmer une sélection, appuyez sur la touche « **SELECT** ».
- Pour définir une valeur, par exemple l'heure, appuyez sur la touche « < » ou « > » pour sélectionner une valeur, puis sur « **SELECT** » pour confirmer.
- Pour retourner au menu/à l'écran précédent, appuyez sur la touche « **BACK** ».

ACCÈS AU MENU SYSTÈME

1. En mode DAB ou FM, appuyez longuement sur la touche « **MENU** » pour accéder au menu correspondant.
2. Appuyez sur la touche « < » ou « > » pour parcourir les options jusqu'à ce que « **SYSTEM** » s'affiche, puis appuyez sur « **SELECT** » pour confirmer.
3. Appuyez sur « < » ou « > » pour parcourir les options ci-dessous :
 - **TIME** Réglage manuel de l'heure comme ci-dessous
 - **RESET** Choisissez Y pour régler l'appareil sur la valeur par défaut de l'usine
 - **SW VER** Version du logiciel installé

Time Setup

La date et l'heure (si disponibles) de la radio sont réglées automatiquement lorsque l'appareil reçoit le signal radio. Le menu de réglage de l'heure comporte les options ci-dessous :

- Réglage de l'heure (régler l'heure au format HH:MM)
- Réglage de la date (régler la date au format JJ-MM-AA)
- Mise à jour automatique. Cette fonction permet de définir la façon dont la radio met à jour l'heure et la date. Sélectionnez « From Radio » pour effectuer une mise à jour à partir du signal radio, ou « No Update » pour désactiver la mise à jour automatique.
- Sélection du format de l'heure 12/24 (définir le format de l'heure : 12 heures ou 24 heures)

RÉINITIALISATION DE L'APPAREIL

Si l'appareil ne répond pas ou affiche des opérations erronées ou intermittentes, il est possible qu'il ait subi une décharge électrostatique (DES) ou une surtension ayant provoqué l'arrêt automatique du microcontrôleur interne. Dans ce cas, débranchez l'adaptateur d'alimentation CA de la prise murale et patientez au minimum 3 minutes avant de le rebrancher. L'appareil est à présent réinitialisé. Vous devez à nouveau régler l'heure et l'alarme.

IMPORTATEUR

Wörlein GmbH
Gewerbstrasse 12
D 90556 Cadolzburg
Allemagne

Tél. : +49 9103 71 67 0
Fax : +49 9103 71 67 12
Email : service@soundmaster.de
Site web : www.soundmaster.de

Ce manuel d'instructions peut être téléchargé sur www.soundmaster.de.

Modifications techniques et fautes d'impression réservées.

Copyright de Wörlein GmbH, 90556 Cadolzburg, www.soundmaster.de

Duplication uniquement avec l'autorisation de Wörlein GmbH



MILIEUBESCHERMING



Gooi dit product niet weg bij het huishoudafval aan het einde van de levensduur ervan. Breng het product terug naar een inzamelingspunt voor hergebruik van elektrische en elektronische apparatuur. Dit wordt aangegeven door dit symbool op het product, in de gebruiksaanwijzing of op de verpakking.

De materialen zijn recyclebaar volgens hun etikettering. Door materialen te hergebruiken of andere vormen van recycling van oude apparaten en verpakkingen, levert u een belangrijke bijdrage aan de bescherming van ons milieu. Verwijder indien nodig de batterijen en persoonlijke gegevens voordat u deze gratis weggooit en vraag uw plaatselijke overheid naar het verantwoordelijke afvalpunt.

	WAARSCHUWING Risico voor een elektrische schok Niet openen!	
Waarschuwing: Verwijder de behuizing (of achterzijde) niet, om het risico op elektrische schokken te verkleinen. Geen voor de gebruiker te onderhouden onderdelen binnenin het apparaat. Laat reparatie over aan gekwalificeerd onderhoudspersoneel.		



Dit symbool wijst op de aanwezigheid van een gevaarlijke spanning binnenin de behuizing, die groot genoeg is om elektrische schokken te veroorzaken.



Dit symbool wijst de gebruiker op de aanwezigheid van belangrijke gebruiks- en onderhoudsinstructies voor het apparaat.



Gebruikte batterijen zijn gevaarlijk afval en mogen NIET weggegooid worden bij het huishoudelijk afval!!! Als consument bent u wettelijk verplicht alle batterijen terug te brengen voor milieuvriendelijk hergebruik - of de batterijen gevaarlijke stoffen*) bevatten of niet.

U kunt batterijen gratis terugbrengen naar openbare inzamelingspunten in uw gemeente of bij winkels die de betreffende soort batterijen verkopen.

Alleen volledig lege batterijen.



*) met de markering Cd = cadmium, Hg = kwik, Pb = lood

- Gebruik het apparaat alleen binnenshuis in een droge omgeving.
- Bescherm het apparaat tegen vocht.
- Open het apparaat niet. **ELECTRISCHE SCHOKGEVAAR!** Laat opening en reparatie over aan gekwalificeerd onderhoudspersoneel.
- Sluit dit apparaat alleen aan op een goed geïnstalleerd en geaard stopcontact. Zorg ervoor dat de netspanning overeenkomt met het de specificaties op het etiket.
- Zorg ervoor dat het electriciteitssnoer droog blijft tijdens gebruik. Zorg ervoor dat het electriciteitssnoer niet afgeknepen of op een andere manier beschadigd wordt.
- Beschadigde snoeren of stekkers moeten meteen vervangen worden door geautoriseerd onderhoudspersoneel.

Veiligheids-, milieu- en instellingsaanwijzingen

- In geval van bliksem moet de stekker onmiddellijk uit het stopcontact getrokken worden.
- Wanneer kinderen het apparaat gebruiken, moeten de ouders toezicht houden.
- Reinig het apparaat alleen met een droge doek.
- Gebruik **GEEN SCHOONMAAKMIDDELEN** of **SCHUURSPONSJES!**
- Stel het apparaat niet bloot aan direct zonlicht of andere hittebronnen.
- Installeer het apparaat op een plaats met voldoende ventilatie, om oververhitting te voorkomen.
- Dek de ventilatieopeningen niet af!
- Installeer het apparaat op een veilige en vibratie-vrije plaats.
- Installeer het apparaat zo ver mogelijk uit de buurt van computers en magnetrons; anders kan de radio-ontvangst gestoord worden.
- Open de behuizing niet en probeer het apparaat niet te repareren. Dit is gevaarlijk en doet uw garantie vervallen. Reparaties mogen alleen uitgevoerd worden door geautoriseerd onderhoudspersoneel.
- Gebruik alleen kwik- en cadmium-vrije batterijen.
- Gebruikte batterijen zijn gevaarlijk afval en mogen NIET weggegooid worden bij het huishoudelijk afval!!! Breng de batterijen terug naar uw handelaar of naar inzamelingspunten in uw gemeente.
- Houd batterijen buiten bereik van kinderen. Kinderen kunnen batterijen per ongeluk inslikken. Raadpleeg onmiddellijk een dokter wanneer een kind een batterij ingeslikt heeft.
- Controleer uw batterijen regelmatig om batterijlekkage te voorkomen.
- De stekker of een koppelkabel wordt gebruikt als onderbrekingsapparaat. De onderbrekingsapparaten zullen gereed zijn voor gebruik.
- Zet geen open vuurbronnen, zoals brandende kaarsen, op het apparaat.
- Zet geen met vloeistof gevulde objecten, zoals vazen, op het apparaat.
- Dit apparaat is voor gebruik in omgevingen met een gematigd klimaat; niet geschikt in landen met een tropisch klimaat.

LOCATIE VAN BEDIENINGEN

- 1 Draadloos oplaadpad
- 2 **MENU/INFO/BACK**
Toets menu/informatie/vorige
- 3 < (terug) toets
- 4 > (forwvooruit) toets
- 5 **SNOOZE / SLEEP / DIMMER /SELECT / SCAN**
Toets sluimer / slaap / dimmer /selecteren / scan
- 6 **AL1** /  Alarm1 & volume verlagen
- 7 **AL2** /  Alarm2 & volume verhogen
- 8  / **SOURCE / AL OFF** toets
- 9 Scherm
- 10 Antenne
- 11 **NIGHT LIGHT** toets
- 12 DC-IN-aansluiting
- 13 USB-laadpoort
- 14 Luidspreker
- 15 Nachtlampje

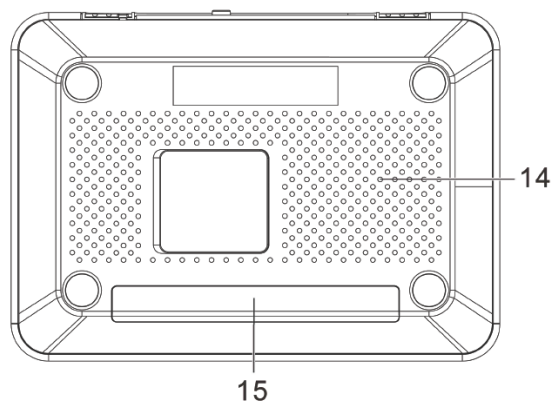
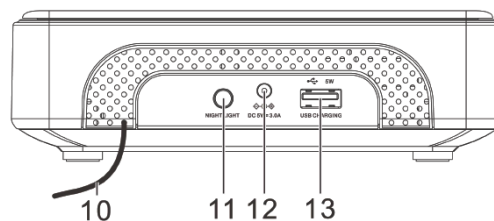
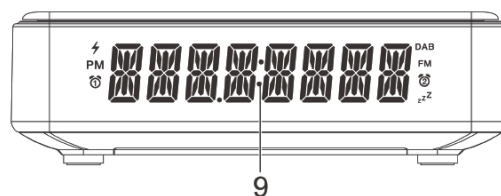
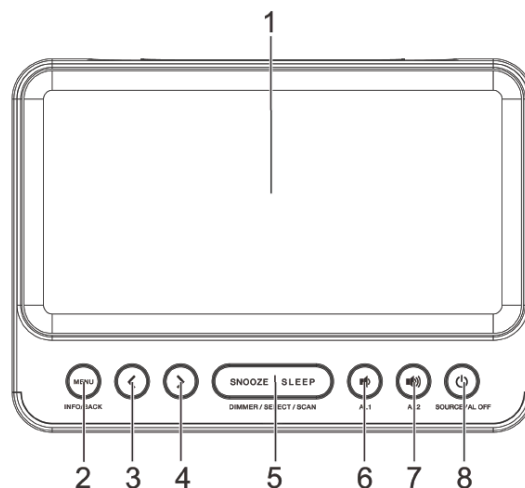

Scherm

- 1 Draadloze oplaadstatus
- 2 PM (indicatie 12 uur)
- 3 Alarm1-pictogram
- 4 Alf numerieke cijfers
- 5 DAB-pictogram
- 6 FM-pictogram
- 7 Alarm2-pictogram
- 8 Slaappictogram

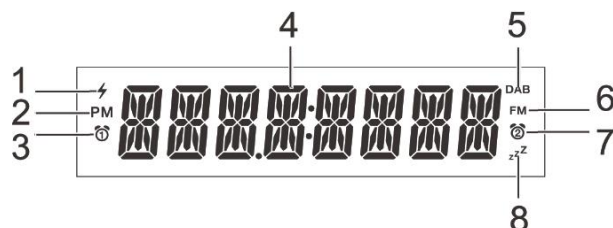

AAN DE SLAG

AANSLUITEN OP STROOMVOORZIENING

- Steek de AC-adapter in op een stopcontact en in de DC IN-aansluiting.
- De radio is aangedreven en in de stand-by-modus wanneer het beeldscherm is ingeschakeld.
- Rol en trek de antenne uit om de ontvangst van de DAB-/FM-signaalontvangst te verbeteren.

IN- OF UITSCHAKELEN

1. Druk in de stand-bymodus op "  / **SOURCE / AL OFF** " om de radio in te schakelen.
 2. Druk nogmaals op "  / **SOURCE / AL OFF** " om de DAB- of FM-modus te selecteren.
 3. Houd "  / **SOURCE / AL OFF** " ingedrukt om op de stand-bymodus te schakelen.
- Haal de stekker van de voedingsadapter uit het stopcontact om de radio volledig van het elektriciteitsnet los te koppelen. De instellingen zijn intern opgeslagen.

DE KLOK INSTELLEN

De datum en tijd van de radio worden automatisch ingesteld zodra de radio zendsignalen ontvangt (en deze informatie beschikbaar is). Zie hoofdstuk "Handmatige tijdsinstelling" in "Systeemmenu" om de datum en tijd handmatig in te stellen.

HET GELUIDSVOLUME REGELEN

Druk terwijl u naar de radio luister op "  " of "  " om het volume te regelen.

DE SCHERMDIMMER GEBRUIKEN

Druk in de stand-bymodus op "DIMMER" om de schermhelderheid in te stellen op 5 verschillende niveaus.

LED-NACHTLAMPJE

Druk op "NIGHT LIGHT" om het led-nachtlampje in te schakelen.

Druk meerdere keren op "NIGHT LIGHT" om de led-helderheid in te stellen op 3 verschillende niveaus.

NAAR RADIO LUISTEREN

NAAR DAB LUISTEREN

Selecteer de DAB-modus en het DAB-pictogram wordt weergegeven.

De radio voert automatisch een zenderscan uit wanneer u de radio voor het eerst gebruikt of wanneer de zenderlijst leeg is.

Als er geen station wordt gevonden, kunt u proberen de antenne/het apparaat te verplaatsen en de DAB-scan opnieuw te starten zoals hieronder staat beschreven.

Houd "SCAN" ingedrukt totdat het scannen naar stations start op de display of gebruik het DAB-menu.

AFSTEMMEN OP EEN DAB-STATION

1. Druk in de DAB-modus op " < " of " > " om de DAB-stations in de stationslijst te doorlopen.
2. Druk op "SELECT" om af te stemmen op het geselecteerde DAB-station.

NAAR FM LUISTEREN

Selecteer de FM-modus en het FM-pictogram wordt weergegeven.

AFSTEMMEN OP EEN FM-STATION

Houd "**SCAN**" of "<" / ">" ingedrukt om automatisch te beginnen met zoeken naar het volgende beschikbare FM-station.

FM handmatig afstemmen: Druk meerdere keren op "<" of ">" om de frequentie te verlagen of verhogen.

DAB-/FM-VOORKEUZESTATIONS OPSLAAN

U kunt elk tot 20 DAB-/FM-stations opslaan.

1. Stem af op de gewenste zender.
2. Houd "**MENU**" ingedrukt totdat PRESET wordt weergegeven en druk vervolgens op "**SELECT**" om de voorkeuze-instellingen te openen.
3. Druk op "<" of ">" om een voorkeuzenummer te selecteren. "XX-EMPTY" wordt weergegeven als er geen voorkeuzestation is opgeslagen. (XX = voorkeuzenummer)
4. Houd "**SELECT**" 2 seconden ingedrukt om te bevestigen. Het station wordt nu opgeslagen onder het geselecteerde voorkeuzenummer.
Herhaal de stappen 1-4 om meer vooraf ingestelde zenders op te slaan.
5. Herhaal de stappen 1-4 hierboven om een bestaand station toegewezen aan een vooraf ingesteld voorkeuzenummer te overschrijven.

DAB-/FM-VOORKEUZESTATIONS HERROEPEN

1. Houd "**MENU**" ingedrukt totdat PRESET wordt weergegeven en druk vervolgens op "**SELECT**" om de voorkeuze-instellingen te openen.
2. Druk op "<" of ">" om de lijst met voorkeuzestations te doorlopen en druk vervolgens op "**SELECT**" om uw selectie te bevestigen.

DAB-/FM-INFORMATIE WEERGEVEN

Druk meerdere keren op "**INFO**" om de beschikbare DAB-/FM-informatie te doorlopen (zoals programmatype, tekst, ontvangstniveau, frequentie, tijd, datum, indien beschikbaar).

HET DAB-/FM-MENU GEBRUIKEN

1. Houd "**MENU**" ingedrukt om het menu te openen.
2. Druk op "<" of ">" om de opties hieronder te doorlopen en druk vervolgens op "**SELECT**" om uw selectie te bevestigen.

DAB	PRESET	Voorkeuzestations opslaan en herroepen
	FULL SCAN	Een volledige scan uitvoeren in de DAB-modus
	MANUAL	DAB handmatig scannen door de frequentie/zenders te selecteren
	DRC	Selecteer "Y" om de dynamische bereikregeling te activeren
	PRUNE	Selecteer "Y" om ongeldige stations uit de stationslijst te verwijderen
	SYSTEEM	Raadpleeg SYSTEEM-menu

FM	PRESET	Voorkeuzestations opslaan en herroepen
	SCAN	De gevoeligheid van de FM-scan instellen op LOCAL (sterk) of DX (zwak station)

ALARM

De radio biedt 2 alarminstellingen. Om de alarmen in te stellen:

1. Houd in de stand-bymodus “**AL1**” of “**AL2**” ingedrukt.
2. Druk op “**SELECT**” om de instellingsmodus van de alarmtijd te openen.
3. Druk op “<” of “>” om de uren in te stellen en druk vervolgens op “**SELECT**” om te bevestigen.
4. Druk op “<” of “>” om de minuten in te stellen en druk vervolgens op “**SELECT**” om te bevestigen.
5. Druk op “<” of “>” om de alarmgeluidsbron te kiezen (DAB/FM of zoemer) en druk vervolgens op “**SELECT**” om te bevestigen. Als u DAB of FM selecteert, zal het laatst afgespeelde station worden gebruikt.
6. Druk op “<” of “>” om de alarmfrequentie te kiezen (dagelijks, eenmalig, weekends of weekdays)
Als u “Once” selecteert, zult u ook worden gevraagd een specifieke datum in te stellen.
7. Druk op “<” of “>” om het volumeniveau aan te passen en druk vervolgens op “**SELECT**” om te bevestigen.
De alarminstelling is nu opgeslagen en geactiveerd.

De alarmen aan- of uitzetten

Druk in de stand-bymodus op “**AL1**” of “**AL2**” om het overeenkomstige alarm in of uit te schakelen. Wanneer de alarminstelling actief is, zal het corresponderende alarmpictogram (1 of 2) worden weergegeven. Het alarm zal afgaan op de ingestelde tijd. Het volume zal geleidelijk toenemen totdat het ingestelde volumeniveau bereikt is. Het bijbehorende alarmpictogram zal knipperen op het scherm.

EEN AFGAAND ALARM UITSCHAKELEN

- Druk op een “ / **SOURCE / AL OFF**” -knop om het alarm uit te zetten.

SLUIMER

- Druk op de “**SNOOZE**”-knop om het afgaande alarm tijdelijk uit te zetten. Het alarm zal weer afgaan wanneer de sluimertijd (9 minuten) voorbij is.
- Het bijbehorende Alarm 1- of Alarm 2-lampje (alarm of radio) zal tijdens de sluimertijd knipperen.
- Druk op de “ / **SOURCE / AL OFF**” -knop om de sluimertijd en het alarm te annuleren.

SLAAP

- Deze slaapfunctie bepaalt de tijdsduur voordat de radio zichzelf automatisch uitschakelt.
- Druk wanneer de radio aan staat herhaaldelijk op de “**SNOOZE / SLEEP**”-knop om een slaaptijd te selecteren (Opties: Uit, 15, 30, 45, 60 en 90 minuten).
- De radio zal automatisch uitschakelen zodra een slaaptijd voorbij is.
- Druk op de “**SNOOZE / SLEEP**”-knop om de resterende tijd totdat de radio uitgaat te bekijken.

DRAADLOOS OPLADEN

Ondersteunt:

- Telefoons draadloos opladen (werkt ook met plastic cases van tot 3mm dik)
- Draadloze oortelefoon met draadloze oplaadetui

Plaats telefoons met het scherm omhoog op het draadloze oplaadpad zoals in de afbeelding hieronder:

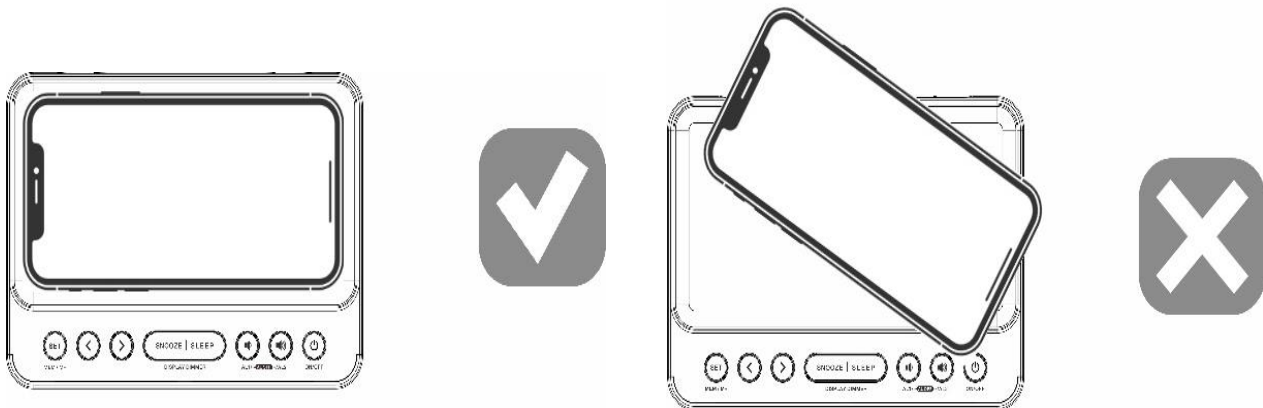

WAARSCHUWING:

Verwijder de metalen beschermende of magnetische case van telefoons alvorens op te laden. Plaats bij het opladen van een telefoon geen voorwerpen met een magneetstrip of andere metalen voorwerpen op de lader. Dat voorwerp of dit apparaat zelf kan anders beschadigd raken.

Controleer de oplaadstatus aan de hand van de draadloze laadindicator op de klokweergave.



Indicator oplaadstatus

De led brandt groen:
De led springt op rood:
De led knippert rood:

Apparaat wordt correct opgeladen.
Apparaat is opgeladen.
Apparaat wordt niet correct opgeladen.
Verplaats het apparaat.

Opmerking:

Wanneer een iOS-apparaat volledig is opgeladen, blijft de led-indicator mogelijk branden. Radio-ontvangst kan tijdens het opladen beperkt zijn.

HET EXTERNE APPARATEN OPLADEN

Verbind een extern apparaat (zoals smartphone, mp3-speler) met behulp van een USB-kabel (niet meegeleverd) met de USB-oplaadpoort aan de achterzijde van de radio om op te laden. De radio heeft geen toegang tot de inhoud van het verbonden externe apparaat.

SYSTEEMMENU

HET SYSTEEMMENU GEBRUIKEN

- Druk op de toets “<” of “>” om de opties in een menu te doorlopen.
- Druk op de toets “**SELECT**” om een selectie te bevestigen.
- Om een waarde (bijv. de uren) aan te passen, drukt u op de knop “<” of “>” om een waarde te selecteren en vervolgens op de knop “**SELECT**”.
- Druk op de knop “**BACK**” om terug te keren naar het vorige menu/scherm.

HET SYSTEEMMENU OPENEN

1. Houd in DAB- of FM-modus op de toets “**MENU**” ingedrukt om de menu’s te openen.
2. Druk op de toets “<” of “>” om de opties te doorlopen tot u “SYSTEM” ziet, en bevestig met “**SELECT**”.
3. Druk op de toets “<” of “>” om de onderstaande opties te doorlopen:
 - Time Setup Handmatige tijdinstelling zoals hieronder
 - Factory Reset Kies Y om het toestel in de fabrieksinstelling te zetten
 - SW VER Geïnstalleerde softwareversie

Time Setup

De datum en tijd van de radio worden automatisch ingesteld zodra de radio zendsignalen ontvangt (en deze informatie beschikbaar is). Het menu voor tijdinstelling bevat de opties hieronder:

- Klok instellen (Stel de tijd in: UU:MM)
- Datum instellen (Stel de datum in: DD-MM-JJ)
- Automatische update (om te bepalen hoe de radio de tijds- en datum informatie update. Selecteer “From Radio” om vanaf radiosignalen te updaten of “No Update” om het automatisch updaten te stoppen.)
- Stel 12/24 in (Stel de tijdsnotatie in: 12- of 24-uurs)

Opmerking: U kunt het menu voor tijdinstellingen ook openen in de stand-by-modus. Om dit te doen, houdt u de toets “**MENU**” ingedrukt wanneer de radio is ingeschakeld.

HET APPARAAT RESETTEN

Als het apparaat niet reageert of fouten of haperingen vertoont, kan het zijn dat een elektrostatische ontlading of een stroomonderbreking heeft plaatsgevonden die de interne microcontroller heeft getriggerd om automatisch uit te schakelen. Haal in dit geval de stroomadapter uit het stopcontact. Wacht ten minste 3 minuten en doe de stekker weer in het stopcontact. Het apparaat is nu gereset en u zult de tijd en het alarm opnieuw in moeten stellen.

IMPORTEUR

Wörlein GmbH
Gewerbstrasse 12
D 90556 Cadolzburg
Duitsland

Tel.: +49 9103 71 67 0
Fax: +49 9103 71 67 12
Email: service@soundmaster.de
Website: www.soundmaster.de



De huidige versie van de gebruiksaanwijzing kan worden gedownload van www.soundmaster.de

Technische veranderingen en drukfouten voorbehouden.

Auteursrecht van Woerlein GmbH, 90556 Cadolzburg, www.soundmaster.de

Duplicatie alleen met de toestemming van Woerlein GmbH



PROTEZIONE AMBIENTALE

Non smaltire il presente prodotto tra i normali rifiuti domestici al termine del suo ciclo di vita. Portarlo invece ad un centro specializzato nel riciclo di materiale elettrico e dispositivi elettronici. Quest'obbligo è indicato dal simbolo di riciclo presente sul prodotto, sul manuale di istruzioni o sulla confezione.

I materiali sono riciclabili secondo la loro etichettatura.

Riutilizzando materiali o altre forme di riciclaggio di vecchi dispositivi e imballaggi, dai un contributo importante alla protezione del nostro ambiente. Se necessario, rimuovere gratuitamente le batterie e i dati personali prima dello smaltimento e chiedere all'autorità locale informazioni sul punto di smaltimento responsabile.

	ATTENZIONE	
Rischio di scosse elettriche Non aprire il dispositivo!		
Cautela: Per ridurre il rischio di scosse elettriche, non rimuovere la copertura (o il retro). Il prodotto non contiene componenti riparabili. Affidare le riparazioni esclusivamente a personale qualificato.		



Tale simbolo indica la presenza all'interno dell'apparecchio di componenti che generano tensione elettrica a livelli pericolosi, capaci di produrre scosse elettriche.



Tale simbolo indica la presenza di importanti istruzioni di utilizzo e manutenzione del prodotto.

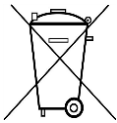

Le batterie usate sono rifiuti pericolosi e NON devono essere smaltite assieme agli altri rifiuti domestici! Infatti, ogni consumatore è **obbligato a norma di legge** a restituire **tutte le batterie** ai centri di riciclaggio ecosostenibile – indipendentemente dalla presenza nelle batterie di sostanze più o meno dannose*). **Le batterie usate possono essere consegnate in maniera completamente gratuita ai centri di raccolta pubblica o al proprio rivenditore.**



Riportare le batterie solo quando esse sono completamente scariche.

*) indicate dai simboli **Cd = cadmio, Hg = mercurio, Pb = piombo**

- Usare il dispositivo esclusivamente al chiuso, in ambienti asciutti. Proteggere il dispositivo dall'umidità.
- Non aprire l'unità. **RISCHIO DI SCOSSE ELETTRICHE!** Affidare l'apertura dell'apparecchio e le riparazioni esclusivamente a personale qualificato.
- Collegare il presente dispositivo esclusivamente ad una presa a muro ben installata e dotata di messa a terra. Accertarsi che la tensione di alimentazione corrisponda a quella nominale riportata sulla targa del prodotto.
- Tenere il cavo di alimentazione lontano da fonti di umidità durante il funzionamento. Non ostruire o danneggiare il cavo di alimentazione in alcun modo.
- Avvisi per la disconnessione del dispositivo: La spina di alimentazione serve per la connessione del dispositivo alla rete elettrica, quindi tenerla sempre in posizione facilmente accessibile.
- Se il cavo o la spina di alimentazione sono danneggiati in qualunque modo, farli sostituire immediatamente presso un centro di assistenza autorizzato.

- In caso di temporali, disconnettere immediatamente il dispositivo dalla rete elettrica.
- Il dispositivo può essere utilizzato dai bambini, solo sotto il controllo dei genitori.
- Per la pulizia dell'apparecchio, servirsi esclusivamente di un panno asciutto.
- **NON USARE DETERGENTI o PANNI ABRASIVI!**
- Installare il dispositivo in un ambiente dotato di sufficiente ventilazione, per evitare problemi di surriscaldamento.
- Non ostruire le aperture di ventilazione!
- La libera circolazione dell'aria potrebbe essere ostacolata, ostruendo le feritoie di ventilazione con oggetti, quali giornali, tovaglie o tende ecc.
- Tenere l'apparecchio lontano da schizzi o zampilli, evitando di appoggiare sopra di esso oggetti contenenti liquidi, ad esempio tazze.
- L'unità non deve essere esposta direttamente alla luce solare o altre fonti di calore, né conservata in ambienti eccessivamente freddi, umidi, polverosi o soggetti ad urti e vibrazioni.
- Non tentare di applicare cavi, spine o altri oggetti all'unità, né tentare di aprirla.
- Installare il dispositivo in una posizione sicura e non soggetta a vibrazioni.
- Non appoggiare sul dispositivo fonti di fiamme libere, ad esempio candele accese.
- Installare l'apparecchio lontano da computer o unità a microonde, che potrebbero causare interferenze alla ricezione radio.
- Non tentare di aprire o riparare l'unità. Tale operazione espone l'utente a rischio di lesioni e rende nulla la garanzia del prodotto. Per le riparazioni affidarsi esclusivamente a personale / centri di assistenza autorizzati.
- Usare esclusivamente batterie prive di mercurio e cadmio.
- Le batterie non devono essere esposte direttamente a fonti di calore, quali luce solare, fiamme libere o simili.
- Le batterie usate sono rifiuti pericolosi e NON devono essere smaltite assieme agli altri rifiuti domestici!!! Portare invece le batterie vecchie al proprio rivenditore o in appositi centri di raccolta locali.
- Tenere le batterie fuori della portata dei bambini. I bambini potrebbero infatti correre il rischio di ingerirle. Consultare immediatamente un medico in caso di ingestione di batterie.
- Controllare regolarmente che le batterie del proprio apparecchio non abbiano perdite.
- L'apparato è concepito per l'uso in zone con climi temperati; non è adatto all'uso in paesi con climi tropicali.

POSIZIONE DEI CONTROLLI

- 1 Base di ricarica wireless
- 2 **MENU/INFO/BACK**
pulsante menu/info/indietro
- 3 < pulsante indietro
- 4 > pulsante avanti
- 5 **SNOOZE / SLEEP / DIMMER / SELECT / SCAN**
Pulsante Snooze / Spegnimento automatico / Dimmer / Selezione / Scansione
- 6 **AL1** /  Sveglia 1 e riduzione volume
- 7 **AL2** /  Sveglia 2 e aumento volume
- 8  Pulsante/ **SOURCE / AL OFF**
- 9 Schermo
- 10 Antenna
- 11 Pulsante **NIGHT LIGHT**
- 12 Jack con ingresso CC
- 13 Porta di ricarica USB
- 14 Altoparlante
- 15 Luce notturna

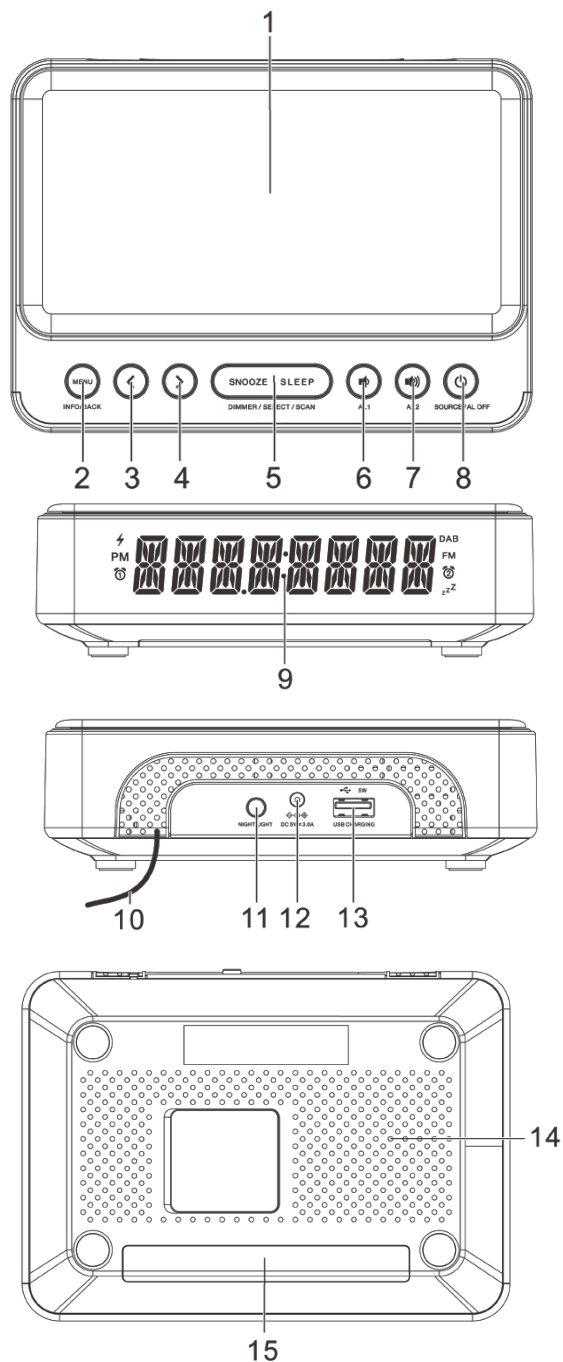

Schermo

- 1 Stato di ricarica wireless
- 2 PM (visualizzazione 12 ore)
- 3 Icona Sveglia 1
- 4 Caratteri alfanumerici
- 5 Icona DAB
- 6 Icona FM
- 7 Icona Sveglia 2
- 8 Icona spegnimento automatico

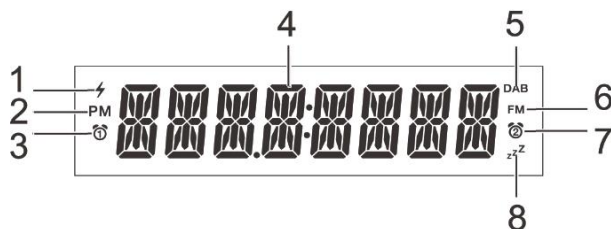



OPERAZIONI PRELIMINARI

COLLEGAMENTO ALL'ALIMENTAZIONE

- Collegare l'adattatore CA a una presa a muro e al jack d'ingresso CC.
- La radio, così alimentata, sarà in modalità standby mentre il display si accenderà.
- Srotolare ed estendere l'antenna per migliorare la ricezione del segnale DAB/FM.

ACCENSIONE O SPEGNIMENTO



1. Premere "  / **SOURCE / AL OFF**" in modalità stand-by per accendere la radio.
2. Premere nuovamente "  / **SOURCE / AL OFF**" per selezionare la modalità DAB o FM.
3. Premere e tenere premuto "  / **SOURCE / AL OFF**" per passare alla modalità stand-by.

Per bloccare completamente l'alimentazione elettrica del dispositivo, rimuovere la spina dell'adattatore di potenza dalla presa a muro. Le impostazioni vengono salvate nella memoria interna.

IMPOSTARE L'OROLOGIO

La data e l'ora della radio viene impostata automaticamente una volta ricevuti i segnali di radiodiffusione (qualora disponibili). Per impostare manualmente la data e l'ora, vedere il capitolo "Impostazione manuale dell'orario" nel "Menu di sistema".

REGOLAZIONE DEL VOLUME

Mentre si ascolta la radio, premere "  " o "  " per regolare il volume.

USO DELLA FUNZIONE DIMMER DEL DISPLAY

In modalità stand-by, premere "DIMMER" per regolare la luminosità del display a 5 livelli.

LUCE LED NOTTURNA

Per attivare la luce LED notturna, premere "NIGHT LIGHT".

È possibile selezionare la luminosità LED desiderata, premendo ripetutamente "NIGHT LIGHT" in 3 passaggi.

ASCOLTARE LA RADIO

ASCOLTARE LE TRASMISSIONI DAB

Selezionare la modalità DAB: verrà visualizzata l'icona DAB corrispondente.

Quando si usa la radio per la prima volta o qualora l'elenco delle stazioni preselezionate risulti vuoto, il dispositivo avvia automaticamente una ricerca di stazioni.

Se non è possibile ricevere alcuna stazione, riposizionare l'antenna/l'unità e avviare nuovamente la scansione DAB, come descritto di seguito.

Premere e tenere premuto "SCAN" fino a quando la scansione delle stazioni si avvia sul display, oppure accedere al menu DAB.

SINTONIZZAZIONE SU UNA STAZIONE DAB

1. In modalità DAB premere " < " o " > " per scorrere tra le stazioni DAB presenti nell'elenco.
2. Premere "SELECT" per sintonizzarsi sulla stazione DAB selezionata.

ASCOLTARE LE TRASMISSIONI FM

Selezionare la modalità FM: verrà visualizzata l'icona FM corrispondente.

SINTONIZZAZIONE SU UNA STAZIONE FM

Premere e tenere premuto "**SCAN**" o "<" / ">" per avviare la ricerca automatica della successiva stazione FM disponibile.

Sintonizzazione manuale FM: Premere ripetutamente "<" o ">" per scorrere avanti e indietro tra le frequenze radio manualmente.

MEMORIZZAZIONE DELLE STAZIONI DAB/FM PREDEFINITE

È possibile memorizzare fino a 20 stazioni DAB/FM.

1. Sintonizzarsi sulla stazione radio preferita.
2. Premere e tenere premuto "**MENU**" fino a visualizzare PRESET , quindi premere "**SELECT**" per accedere alle impostazioni predefinite.
3. Premere "<" o ">" per selezionare un numero predefinito. "XX-EMPTY" viene visualizzato se non è stata salvata nessuna impostazione predefinita. (XX = numero predefinito)
4. Premere e tenere premuto "**SELECT**" per 2 secondi per confermare. La stazione viene memorizzata con il numero predefinito selezionato.
Ripetere i passaggi da 1 a 4 per memorizzare altre stazioni come predefinite.
5. Per modificare la stazione assegnata a un numero predefinito e sovrascriverla, ripetere i passaggi da 1 a 4 sopraindicati.

RICHIAMARE LE STAZIONI DAB/FM PREDEFINITE

1. Premere e tenere premuto "**MENU**" fino a visualizzare PRESET , quindi premere "**SELECT**" per accedere alle impostazioni predefinite.
2. Premere "<" o ">" per scorrere l'elenco delle stazioni predefinite, quindi premere "**SELECT**" per confermare la selezione.

VISUALIZZAZIONE DELLE INFORMAZIONI DAB/FM

Premere ripetutamente "**INFO**" per scorrere tra le informazioni DAB/FM disponibili (come ad esempio tipo di programma, testo, livello di ricezione, frequenza, ora e data, se disponibile).

MODALITÀ D'USO DEL MENU DAB/FM

1. Premere e tenere premuto "**MENU**" per accedere al menu.
2. Premere "<" o ">" per scorrere tra le opzioni riportate di seguito, quindi premere "**SELECT**" per confermare la selezione.

DAB	PRESET	Memorizzazione e richiamo delle stazioni predefinite
	FULL SCAN	Esecuzione di una scansione DAB completa
	MANUAL	Eeguire la scansione DAB manualmente, selezionando la frequenza/i canali
	DRC	Selezionare "Y" per abilitare l'effetto di controllo della gamma dinamica
	PRUNE	Selezionare "Y" per rimuovere le stazioni non valide dall'elenco
	SYSTEM	Fare riferimento al menu di sistema

FM	PRESET	Memorizzazione e richiamo delle stazioni predefinite
	SCAN	Selezione della sensibilità di ricerca FM LOCALE (stazione con segnale forte) o DX (stazione con segnale debole)

SVEGLIA

La radio consente di impostare 2 sveglie. Per impostare le sveglie:

1. In modalità stand-by, premere e tenere premuto **"AL1"** o **"AL2"**.
2. Premere **"SELECT"** per accedere alla modalità di impostazione della sveglia.
3. Premere **"<"** o **">"** per impostare l'ora, quindi premere **"SELECT"** per confermare.
4. Premere **"<"** o **">"** per impostare i minuti, quindi premere **"SELECT"** per confermare.
5. Premere **"<"** o **">"** per selezionare la modalità audio della sveglia (DAB/FM o segnale acustico), quindi premere **"SELECT"** per confermare. Se si seleziona l'opzione DAB o FM, si attiverà l'ultima stazione radio riprodotta.
6. Premere **"<"** o **">"** per selezionare la modalità desiderata per la sveglia ripetuta (Tutti i giorni, Solo una volta, Weekend e Giorni feriali)
Se si seleziona la modalità "Solo una volta", vi verrà richiesto di impostare una data specifica.
7. Premere **"<"** o **">"** per regolare il volume, quindi premere **"SELECT"** per confermare.
Le impostazioni della sveglia vengono infine salvate e attivate.

Attivazione e disattivazione delle sveglie

In modalità stand-by, premere **"AL1"** o **"AL2"** per attivare o disattivare la sveglia corrispondente. Quando la sveglia è attiva, l'icona della sveglia corrispondente (1 o 2) si accende. La sveglia suonerà all'ora impostata. Il volume aumenterà gradualmente fino al raggiungimento del livello impostato.

L'icona della sveglia corrispondente lampeggerà sul display.

Disattivare una sveglia che suona

- Premere uno dei pulsanti **"⏻ / SOURCE / AL OFF"** per spegnere la sveglia che suona.

Funzione Snooze

- Per silenziare momentaneamente una sveglia che suona, premere il tasto **"SNOOZE"**. La sveglia suonerà nuovamente una volta concluso il periodo di tempo impostato per la funzione (9 minuti).
- L'indicatore corrispondente a Sveglia 1 e Sveglia 2 (allarme o radio) lampeggia sul display durante la funzione snooze.
- Per annullare il periodo di sospensione e la sveglia, premere uno dei pulsanti **"AL OFF"**.

SLEEP

- La funzione sleep definisce il momento in cui la radio si spegne automaticamente.
- Una volta accesa la radio, premere ripetutamente il tasto **"SLEEP"** per selezionare un periodo di spegnimento momentaneo (opzioni: Off, 15, 30, 45, 60 e 90 minuti).
- La radio si spegnerà automaticamente concluso questo periodo impostato.
- Premere il tasto **"SLEEP"** per controllare il tempo rimanente prima dello spegnimento della radio.

RICARICA WIRELESS

Supporta:

- Telefoni con ricarica wireless (funziona anche con custodie in plastica con fino a 3 mm di spessore)
- Auricolari wireless con custodia di ricarica wireless

Posizionare il telefono con lo schermo rivolto verso l'alto sulla base di ricarica wireless, come mostrato sotto:

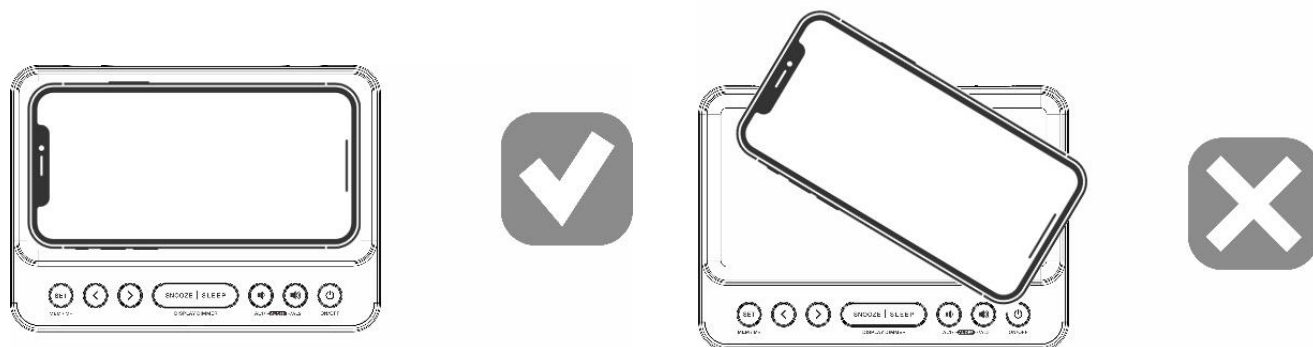

ATTENZIONE:

Rimuovere la custodia protettiva metallica o magnetica dal telefono prima di effettuare la ricarica. Durante la ricarica del telefono, non poggiare oggetti metallici o a strisce magnetiche sul caricabatterie. Facendo ciò si rischia di danneggiare l'oggetto e l'apparecchio.

Controllare l'indicatore di ricarica wireless sul display dell'orologio per monitorare lo stato della carica.



Indicatore di stato della carica

- Il LED emette una luce verde: carica del dispositivo regolare.
- Il LED diventa rosso: il dispositivo è carico.
- Il LED lampeggia in rosso: errore durante la carica del dispositivo. Riposizionare il dispositivo.

Nota:

Quando un dispositivo iOS è completamente carico, la spia LED potrebbe rimanere accesa. La ricezione radio potrebbe essere limitata durante il processo di carica.

RICARICA DISPOSITIVI ESTERNI

Per ricaricare un dispositivo esterno (quali smartphone o lettori mp3), connetterlo tramite un cavo USB (non in dotazione) alla porta di ricarica USB sul retro della radio. La radio non può accedere ai contenuti presenti nel dispositivo esterno connesso.

MENU DEL SISTEMA

USO DEL MENU DI SISTEMA

- Per scorrere ciclicamente le opzioni di un menu, premere i tasti “<” o “>”.
- Per confermare una scelta, premere il pulsante “**SELECT**”.
- Per regolare un valore (ad esempio le ore), premere il tasto “<” o “>” per scegliere un valore e poi premere il pulsante “**SELECT**”.
- Per tornare allo schermo/menu precedente, premere il pulsante “**BACK**”.

ACCESSO AL MENU DI SISTEMA

1. In modalità DAB o FM, tenere premuto il pulsante “**MENU**” per accedere al menu.
2. Premere il pulsante “**∨**” o “**∧**” per scorrere ciclicamente le opzioni, finché non appare l'indicazione “**SYSTEM**” e confermare con il pulsante “**SELECT**”.
3. Premere il pulsante “<” o “>” per scorrere ciclicamente le seguenti opzioni:
 - Time Setup Impostazione manuale dell'ora come di seguito indicato
 - Factory Reset Scegliere Y per impostare l'unità come predefinita in fabbrica
 - SW VER Versione software installata

Impostazione di data/ora

La data e l'ora della radio viene impostata automaticamente una volta ricevuti i segnali di radiodiffusione (qualora disponibili). Il Menu di Configurazione Orario contiene le seguenti opzioni:

- Imposta orologio (Imposta l'orario dell'orologio: HH:MM)
- Imposta data (Imposta la data: GG-MM-AA)
- Aggiornamento automatico (Definisce in che modo la radio procede all'aggiornamento delle informazioni di data e ora. Selezionare il valore “Dalla Radio” per effettuare l'aggiornamento dai segnali radio, o “Senza aggiornamento” per interrompere l'aggiornamento automatico.)
- Imposta 12/24 (Imposta il formato orario: 12 o 24 ore)

REIMPOSTAZIONE DEL DISPOSITIVO

Se il dispositivo non risponde oppure dà vita a operazioni irregolari o intermittenti, è possibile che si tratti di cariche elettrostatiche (ESD) o di sovracorrente innescanti lo spegnimento automatico del microcontrollore interno. Se si verificano episodi simili, scollegare l'adattatore di potenza CA dalla presa a muro. Aspettare almeno 3 minuti. Ricollegare il cavo CA alla presa a muro. Così facendo, è stato eseguito il reset del dispositivo. Per questa ragione, occorrerà reimpostare l'ora e la sveglia.

IMPORTATO DA

WörleinGmbH
Gewerbestr. 12
D 90556 Cadolzburg
Germania

Tel.: +49 9103 71 67 0
Fax.: +49 9103 71 67 12
Email: service@soundmaster.de
Web: www.soundmaster.de

Il presente manuale d'uso può essere scaricato dal sito
www.soundmaster.de.

Ci riserviamo eventuali errori di stampa e modifiche tecniche.
Copyright di Woerlein GmbH, 90556 Cadolzburg, www.soundmaster.de
Riproduzione possibile solo con il permesso di Woerlein GmbH



OCHRANA ŽIVOTNÍHO PROSTŘEDÍ



Nelikvidujte tento výrobek na konci jeho životního cyklu spolu s běžným domovním odpadem. Odevzdejte jej ve sběrném dvoře pro recyklaci elektrických a elektronických zařízení. Tento význam má symbol na výrobku, návodu k použití nebo na balení.

Materiály jsou recyklovatelné podle jejich označení. Opětovným použitím materiálů nebo jiných forem recyklace starých zařízení a obalů významně přispíváte k ochraně našeho životního prostředí. Je-li to nutné, před likvidací bezplatně vyjměte baterie a osobní údaje a zeptejte se svého místního úřadu na odpovědné místo pro likvidaci..

	VAROVÁNÍ	
Nebezpečí úrazu elektrickým proudem Neotevírejte!		
<p>Upozornění: Nesnímejte kryt (ani zadní část), abyste snížili nebezpečí úrazu elektrickým proudem. Uvnitř nejsou žádné díly, které by mohl uživatel opravit sám. Opravy svěřte kvalifikovaným servisním pracovníkům.</p>		



Tento symbol značí přítomnost nebezpečného napětí uvnitř krytu, které je dostatečně vysoké, aby představovalo nebezpečí úrazu elektrickým proudem.



Tento symbol značí, že k zařízení jsou k dispozici pokyny k obsluze a údržbě.

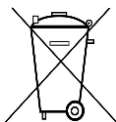

Použité baterie představují nebezpečný odpad a NESMÍ být likvidovány spolu s domovním odpadem! Jako spotřebitelé jste z právního hlediska povinni odevzdat **všechny baterie** k zajištění ekologicky šetrné recyklace – bez ohledu na to, zda baterie obsahují škodlivé látky či nikoli*.

Odevzdejte baterie zdarma v místním veřejném sběrném dvoře nebo v obchodech, které příslušný druh baterií prodávají.

Odevzdávejte pouze zcela vybité baterie.

* Označení Cd = kadmium, Hg = rtuť, Pb = olovo

- Používejte zařízení pouze v suchém vnitřním prostředí.
- Chraňte zařízení před vlhkostí.
- Zařízení neotevírejte. **NEBEZPEČÍ ÚRAZU ELEKTRICKÝM PROUDEM!** Otevření a opravy svěřte kvalifikovaným servisním pracovníkům.
- Zařízení připojujte pouze ke správně namontované a uzemněné nástěnné zásuvce. Zkontrolujte, zda napětí odpovídá technickým údajům uvedeným na typovém štítku.
- Zajistěte, aby síťový kabel zůstal během provozu suchý. Síťový kabel nepřiskřípněte ani jiným způsobem nepoškozujte.
- Varování pro odpojování zařízení: Síťová zástrčka se používá jako připojení, měla by proto zůstat vždy přístupná.
- Poškozený síťový kabel nebo zástrčku je nutné nechat ihned vyměnit v autorizovaném servisním středisku.
- Dochází-li k bleskům, zařízení ihned odpojte od síťového napájení.

- Děti by měly zařízení používat pod dohledem rodičů.
- Zařízení čistěte pouze suchým hadříkem.
- **NEPOUŽÍVEJTE ČISTICÍ PROSTŘEDKY ani ABRAZIVNÍ TKANINY!**
- Zařízení umístěte na místo s dostatečnou ventilací, aby nedocházelo k přehřívání.
- Nezakrývejte ventilační otvory!
- Ventilační otvory by neměly být zablokovány předměty, jako jsou noviny, ubrusy, záclony apod.
- Zařízení by nemělo být vystaveno kapající ani stříkající vodě a neměly by se na něj pokládat předměty s tekutinami, jako jsou vázy.
- Zařízení by nemělo být vystaveno přímému slunečnímu záření, příliš vysokým ani příliš nízkým teplotám, vlhkosti, vibracím ani by nemělo být umístěno v prašném prostředí.
- Do ventilačních otvorů ani jiných otvorů zařízení se nikdy nepokoušejte vložit dráty, špendlíky ani jiné předměty.
- Umístěte zařízení na bezpečné místo bez vibrací.
- Na zařízení by se neměly pokládat zdroje otevřeného ohně jako například hořící svíčky.
- Umístěte zařízení co nejdále od počítačů a mikrovlákných trub. V opačném případě by mohlo docházet k rušení příjmu rádiového signálu.
- Neotevírejte ani neopravujte kryt. Není to bezpečné a došlo by k porušení platnosti záruky. Opravy smí provádět pouze autorizované servisní/zákaznické středisko.
- Používejte pouze baterie neobsahující rtuť ani kadmium.
- Baterii by neměly být vystaveny působení nadměrného tepla, jako je sluneční záření, oheň apod.
- Použité baterie představují nebezpečný odpad a NESMÍ být likvidovány spolu s domovním odpadem!!! Vraťte baterie svému prodejci nebo je odevzdejte v místním sběrném dvoře.
- Udržujte baterie mimo dosah dětí. Děti by mohly baterie spolknout. Pokud došlo ke spolknutí baterie, okamžitě vyhledejte lékařskou pomoc.
- Baterie pravidelně kontrolujte, zda nedochází k úniku kapalin.
- Toto zařízení je určeno k používání v mírném klimatu. Není vhodné pro používání v zemích s tropickým klimatem.

UMÍSTĚNÍ OVLÁDACÍCH PRVKŮ

- 1 Bezdrátová nabíjecí podložka
- 2 **MENU/INFO/BACK**
tlačítko menu/informace/zpět
- 3 < tlačítko (zpět)
- 4 > tlačítko (vpřed)
- 5 **SNOOZE / SLEEP / DIMMER /SELECT / SCAN**
Tlačítko opakovaného buzení / spánek / ztlumit /vybrat / vyhledat /
- 6 **AL1 /**  Budík 1 a snížení hlasitosti
- 7 **AL2 /**  Budík 2 a zvýšení hlasitosti
- 8  Tlačítko **SOURCE / AL OFF**
- 9 Displej
- 10 Anténa
- 11 Tlačítko **NIGHT LIGHT**
- 12 Vstupní napájecí konektor
- 13 Funkce nabíjení přes konektor USB
- 14 Reproduktor
- 15 Noční světlo

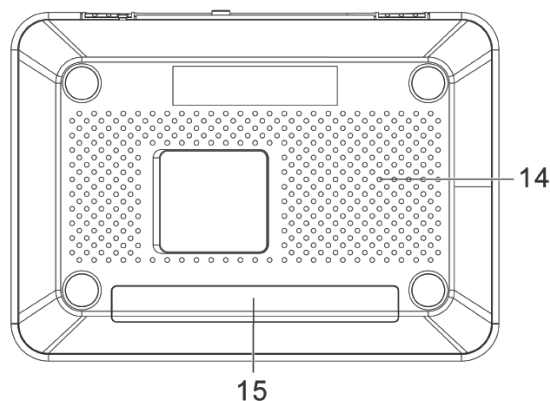
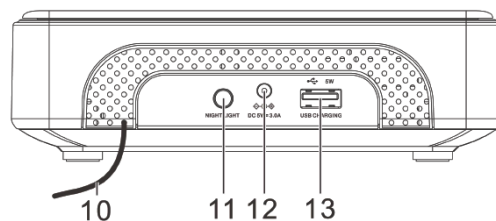
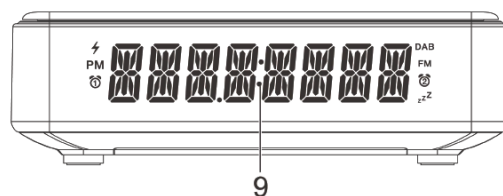
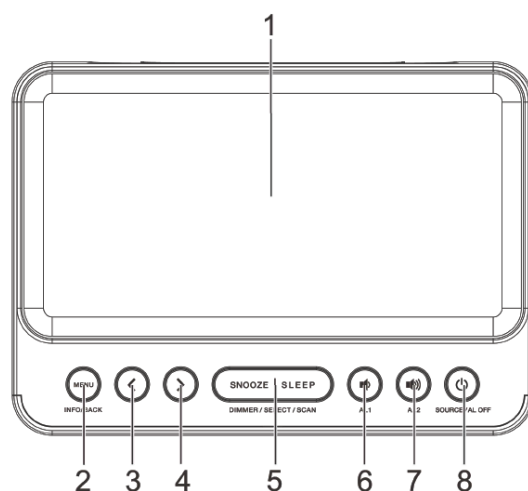

Displej

- 1 Stav bezdrátového nabíjení
- 2 PM (12hodinové oznámení)
- 3 Ikona Budík 1
- 4 Alfanumerické znaky
- 5 Ikona DAB
- 6 Ikona FM
- 7 Ikona Budík 2
- 8 Ikona spánku

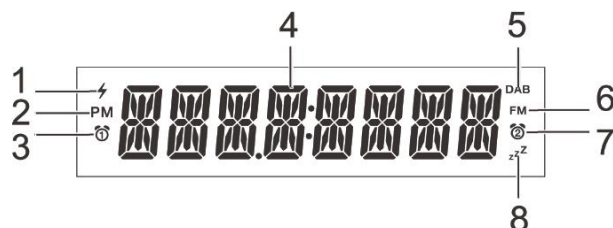



ZAČÍNÁME

PŘIPOJENÍ K NAPÁJENÍ

- Připojte síťový adaptér do zásuvky a do konektoru DC IN.
- Rádio bude napájeno a v pohotovostním režimu, když uvidíte displej, bude zapnuto.
- Příjem signálu DAB/FM zlepšíte rozvinutím a natažením antény.

ZAPNUTÍ NEBO VYPNUTÍ

1. Stisknutím tlačítka „ / SOURCE / AL OFF“ v pohotovostním režimu rádio zapnete.
2. Dalším stisknutím tlačítka „ / SOURCE / AL OFF“ vyberete režim DAB nebo FM.
3. Stisknutím a podržením tlačítka „ / SOURCE / AL OFF“ ho přepnete do pohotovostního režimu.

Rádio můžete zcela odpojit od přívodu proudu vytažením zástrčky napájecího adaptéru ze zásuvky rozvodné sítě. Nastavení jsou uložena ve vnitřní paměti.

NASTAVENÍ ČASU

Datum a čas na rádiu se nastavují automaticky tím, jak rádio přijímá signály vysílání (jsou-li tyto informace dostupné). Chcete-li datum a čas nastavit ručně, nahlédněte do kapitoly „Ruční nastavení času“ v nabídce „Systémová nabídka“.

REGULACE HLASITOSTI ZVUKU

Během poslechu rádia ovládáte hlasitost pomocí tlačítek „“ nebo „“.

OVLÁDÁNÍ ZTLUMENÍ DISPLEJE

V pohotovostním režimu pomocí tlačítka „DIMMER“ nastavte jas displeje v 5 úrovních.

NOČNÍ SVĚTLO LED

Chcete-li zapnout noční světlo LED, stiskněte tlačítko „NIGHT LIGHT“.

Jas LED lze vybrat ve 3 krocích opakovaným stisknutím tlačítka „NIGHT LIGHT“.

POSLECH RÁDIA

POSLECH DAB

Vyberte režim DAB, zobrazí se ikona DAB.

Při prvním použití rádia, nebo pokud je seznam stanic prázdný, rádio automaticky provede vyhledávání stanic.

Pokud není nalezena žádná stanice, přemístěte anténu/jednotku a znovu spusťte vyhledávání DAB podle níže uvedeného postupu.

Stiskněte a podržte tlačítko „SCAN“, dokud na displeji není zahájeno vyhledávání stanic, nebo použijte nabídku DAB.

NALADĚNÍ STANICE DAB

1. V režimu DAB pomocí tlačítek „<“ nebo „>“ procházejte stanicemi DAB v seznamu stanic.
2. Stisknutím tlačítka „SELECT“ naladíte vybranou stanici DAB.

POSLECH FM

Vyberte režim FM, zobrazí se ikona FM.

LADĚNÍ STANICE FM

Stisknutím a podržením tlačítek „**SCAN**“ nebo „<“ / „>“ aktivujete automatické vyhledávání další dostupné stanice FM.

Ruční ladění FM: Opakovaným stisknutím tlačítek „<“ nebo „>“ budete provádět ladění směrem k vyšší nebo nižší frekvenci.

ULOŽENÍ PŘEDVOLBY DAB/FM

Uložit lze až 20 rozhlasových stanic DAB i FM.

1. Naladíte na požadovanou stanic.
2. Stiskněte a podržte tlačítko „**MENU**“, dokud se nezobrazí hlášení PRESET, poté stisknutím tlačítka „**SELECT**“ vstupte do nastavení předvolby.
3. Pomocí tlačítek „<“ nebo „>“ vyberte číslo předvolby. Když není uložena žádná předvolba, zobrazí se hlášení „XX-EMPTY“. (XX = číslo předvolby)
4. Stisknutím a podržením tlačítka „**SELECT**“ na 2 sekundy potvrďte. Stanice se ukládají pod vybraným číslem předvolby. Opakováním kroků 1 až 4 můžete uložit více předvoleb stanic.
5. Chcete-li změnit stanici přidělenou nějakému číslu předvolby, přepište stávající stanici FM opakováním výše uvedených kroků 1 až 4.

VYVOLÁNÍ PŘEDVOLBY DAB/FM

1. Stiskněte a podržte tlačítko „**MENU**“, dokud se nezobrazí hlášení PRESET, poté stisknutím tlačítka „**SELECT**“ vstupte do nastavení předvolby.
2. Pomocí tlačítek „<“ nebo „>“ procházejte seznamem předvoleb stanic a dalším stisknutím tlačítka „**SELECT**“ potvrďte výběr.

ZOBRAZENÍ INFORMACÍ DAB/FM

Opakovaným stisknutím tlačítka „**INFO**“ můžete procházet dostupné informace DAB/FM (např. typ programu, text, úroveň příjmu, frekvence, čas, datum, pokud jsou k dispozici).

POUŽITÍ NABÍDKY DAB/FM

1. Stisknutím a podržením tlačítka „**MENU**“ získáte přístup do nabídky.
2. Pomocí tlačítek „<“ nebo „>“ procházejte níže uvedené možnosti a dalším stisknutím tlačítka „**SELECT**“ potvrďte výběr.

DAB	PRESET	Ukládání a vyvolávání předvoleb
	FULL SCAN	Provádění kompletního vyhledávání v DAB
	MANUAL	Ruční vyhledávání DAB výběrem frekvence/kanálů
	DRC	Výběrem možnosti „Y“ povolíte efekt ovládní dynamického rozsahu
	PRUNE	Výběrem možnosti „Y“ odstraní neplatné stanice ze seznamu stanic
	SYSTEM	Nahlédněte do nabídky SYSTEM
FM	PRESET	Ukládání a vyvolávání předvoleb
	SCAN	Volba citlivosti vyhledávání FM LOCAL (silná) nebo DX (slabá stanice)

BUDÍK

Rádio má nastavení 2 budíků. Nastavení budíků:

1. V pohotovostním režimu stiskněte a podržte tlačítko „AL1” nebo „AL2”.
2. Stisknutím tlačítka „SELECT” vstupte do režimu nastavení času budíku.
3. Pomocí tlačítek „<” nebo „>” nastavte hodiny, poté volbu potvrďte stisknutím tlačítka „SELECT”.
4. Pomocí tlačítek „<” nebo „>” nastavte minuty, poté volbu potvrďte stisknutím tlačítka „SELECT”.
5. Pomocí tlačítek „<” nebo „>” vyberte zdroj zvuku budíku (DAB/FM nebo bzučák), poté volbu potvrďte stisknutím tlačítka „SELECT”. Je-li vybrána možnost DAB nebo FM, použijte se naposledy přehrávaná stanice.
6. Pomocí tlačítek „<” nebo „>” vyberte opakování budíku (Každý den, Jednou, Weekendy a Všední dny)
Je-li vybráno „Jednou”, budete vyzváni k zadání konkrétního data.
7. Pomocí tlačítek „<” nebo „>” nastavte úroveň hlasitosti a poté volbu potvrďte stisknutím tlačítka „SELECT”.
Nastavení budíku se nyní uloží a je aktivováno.

Zapnutí a vypnutí budíků

V pohotovostním režimu stisknutím tlačítka „AL1” nebo „AL2” aktivujete a deaktivujete příslušný budík. Je-li nastavení budíku aktivní, zobrazuje se ikona odpovídajícího budíku (1 nebo 2). V nastaveném čase se spustí zvuk budíku. Hlasitost se bude postupně zvyšovat až do dosažení nastavené úrovně hlasitosti. Na displeji bude blikat ikona odpovídajícího budíku.

DEAKTIVACE ZNĚJÍCÍHO BUDÍKU

- Znějící alarm vypnete stisknutím kteréhokoli tlačítka ”  **SOURCE / AL OFF**”.

OPAKOVANÉ BUZENÍ

- Chcete-li zvonění budíku dočasně ztišit, stiskněte tlačítko “SNOOZE”. Budík se znovu rozezní za dobu nastavenou pro opakované buzení (9 minut).
- Je-li aktivní opakované buzení, bliká na displeji odpovídající ukazatel budíku 1 nebo 2 (budík nebo rádio).
- Chcete-li dobu opakovaného buzení a budík zrušit, stiskněte tlačítko “AL OFF”.

SPÁNEK

- Tato funkce spánku definuje časové období, které uplyne předtím, než se rádio automaticky vypne.
- Je-li rádio zapnuté, vyberte dobu pro přechod do režimu spánku opakovaným stisknutím tlačítka “SLEEP” (možnosti: vypnuto, 15, 30, 45, 60, a 90 minut).
- Po uplynutí doby pro přechod do režimu spánku se rádio automaticky vypne.
- Stisknutím tlačítka “SLEEP” lze zkontrolovat čas zbývající do vypnutí rádia.

BEZDRÁTOVÉ NABÍJENÍ

Podporuje:

- Bezdrátové nabíjení telefonů (funguje také s plastovými pouzdry o tloušťce do 3 mm)
- Bezdrátová sluchátka s pouzdem pro bezdrátové nabíjení

Podle níže uvedeného obrázku položte telefony na bezdrátovou nabíjecí podložku lícem nahoru:

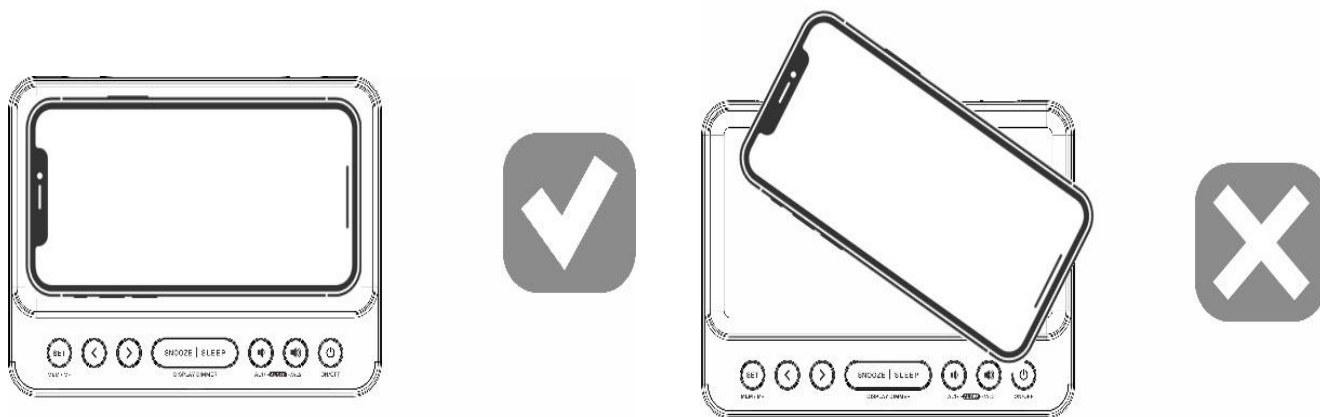

VAROVÁNÍ:

Před nabíjením z telefonu sundejte kovové ochranné nebo magnetické pouzdro. Při nabíjení telefonu na nabíječku nedávejte předměty s magnetickými proužky nebo jiné kovové předměty. Mohli byste tím poškodit předmět nebo tuto jednotku.

Na displeji s hodinami zkontrolujte kontrolku bezdrátového nabíjení a sledujte stav nabíjení.

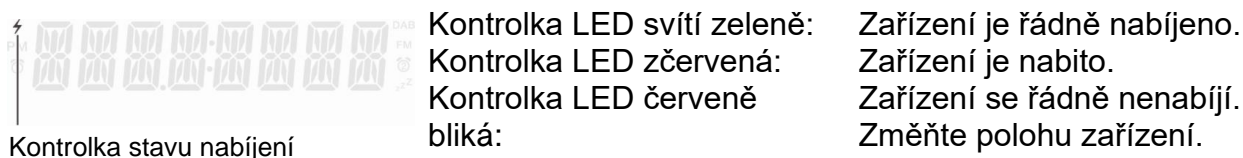

Poznámka:

Když je zařízení systémem iOS plně nabité, kontrolka LED může zůstat svítit. Během probíhajícího nabíjení může být příjem rozhlasu omezen.

NABÍJENÍ EXTERNÍCH ZAŘÍZENÍ

Připojte externí zařízení (např. chytrý telefon, přehrávač mp3), které chcete nabít, kabelem USB (není součástí dodávky) k nabíjecímu portu USB na zadní straně rádia. Rádio nemá přístup k obsahu na připojeném externím zařízení.

SYSTÉMOVÁ NABÍDKA

POUŽÍVÁNÍ SYSTÉMOVÉ NABÍDKY

- Chcete-li procházet možnosti nabídky, stiskněte tlačítko „<“ nebo „>“.
- Výběr potvrďte stisknutím tlačítka „**SELECT**“.
- Chcete-li upravit hodnotu (např. čas hodin), stiskněte tlačítko „<“ nebo „>“ a poté stiskněte tlačítko „**SELECT**“.
- Chcete-li přejít zpět na předchozí nabídku nebo obrazovku, stiskněte tlačítko „**BACK**“.

PŘÍSTUP K SYSTÉMOVÉ NABÍDCE

1. Do režimu FM nebo DAB přejdete stisknutím tlačítka „**MENU**“ a jeho podržením.
2. Stisknutím tlačítka „<“ nebo „>“ procházejte možnosti, dokud se nezobrazí nabídka „SYSTEM“. Potvrďte ji stisknutím tlačítka „**SELECT**“.
3. Stisknutím tlačítka „<“ nebo „>“ procházejte níže uvedené možnosti:
 - TIME (Ruční nastavení času, jak je uvedeno níže)
 - RESET (Výběrem možnosti Y nastavíte jednotku ve výchozím továrním nastavení)
 - SW Ver (Nainstalovaná verze softwaru)

Nastavení času

Datum a čas na rádiu se nastavují automaticky tím, jak rádio přijímá signály vysílání (jsou-li tyto informace dostupné). Nabídka „Time Setup“ obsahuje níže uvedené možnosti:

- „Set Clock“ (Nastavte čas hodin: HH:MM.)
- „Set Date“ (Nastavte datum: DD-MM-RR.)
- „Auto Update“ (Slouží k definování způsobu, jak se v rádiu aktualizují informace o datu a čase. Chcete-li aktualizaci provádět pomocí rádiového signálu, vyberte možnost „From Radio“. Výběrem možnosti „No Update“ automatickou aktualizaci zastavíte.)
- „Set 12/24“ (Nastavte formát času: 12- nebo 24hodinový)

Poznámka: K nabídce „Time Setup“ lze přistoupit také v pohotovostním režimu. Je-li rádio vypnuté, učiníte tak stisknutím tlačítka „**MENU**“ a jeho podržením.

RESETOVÁNÍ ZAŘÍZENÍ

Pokud zařízení nereaguje nebo je jeho provoz nepředvídatelný nebo přerušovaný, mohlo dojít k elektrostatickému výboji (ESD) nebo k přepětí, které měly za následek automatické vypnutí interního mikrokontroléru. Pokud k tomu dojde, odpojte napájecí adaptér z elektrické zásuvky. Vyčkejte nejméně 3 minuty a pak napájecí kabel opět připojte do elektrické zásuvky. Zařízení je nyní resetováno. Budete muset znovu nastavit čas a budík zařízení.

DOVOZCE

Wörlein GmbH
Gewerbstrasse 12
D 90556 Cadolzburg
Německo

Tel.: +49 9103 71 67 0
Fax: +49 9103 71 67 12
E-mail: service@soundmaster.de
Web: www.soundmaster.de

Aktuální verzi návodu lze stáhnout z webu www.soundmaster.de

Technické změny a chyby tisku jsou vyhrazeny.

Autorská práva jsou ve vlastnictví společnosti Woerlein GmbH, 90556 Cadolzburg, www.soundmaster.de

Kopírování pouze se souhlasem společnosti Woerlein GmbH



OCHRANA ŽIVOTNÉHO PROSTREDIA



Na konci životnosti výrobok nelikvidujte s bežným komunálnym odpadom. Odovzdajte ho na zberné miesto na recyklovanie elektrických a elektronických zariadení. Je to označené symbolom na výrobku, v používateľskej príručke a na obale.

Materiály sú recyklovateľné podľa označenia. Opätovným použitím materiálov alebo iných foriem recyklácie starých zariadení a obalov významne prispievate k ochrane nášho životného prostredia. V prípade potreby bezplatne vyberte batérie a osobné údaje a zlikvidujte ich na miestnom úrade.

	UPOZORNENIE	
Nebezpečenstvo zásahu elektrickým prúdom. Neotvárajte!		
Výstraha: Aby sa znížilo nebezpečenstvo zásahu elektrickým prúdom, neodstraňujte kryt (ani zadnú časť). Vo vnútri sa nenachádzajú žiadne diely, ktorých údržbu by mohol vykonávať používateľ. Vykonávanie údržby prenechajte kvalifikovaným servisným pracovníkom.		



Tento symbol označuje prítomnosť nebezpečného napätia pod krytom, ktoré je dostatočne vysoké na spôsobenie zásahu elektrickým prúdom.



Tento symbol označuje prítomnosť dôležitých pokynov k prevádzke a údržbe zariadenia.

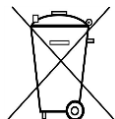

Použité batérie predstavujú nebezpečný odpad a NESMÚ sa likvidovať s komunálnym odpadom! Ako zákazník máte **zákonnú povinnosť** odovzdať **všetky batérie** na ekologické recyklovanie – bez

ohľadu na to, či obsahujú alebo neobsahujú škodlivé látky*). **Batérie bezplatne odovzdajte na verejné zberné miesta vo vašom okolí alebo v obchodoch, v ktorých sa predávajú batérie príslušného druhu.**

Odovzdávajú len úplne vybité batérie.



*) označenie Cd = kadmium, Hg = ortuť, Pb = olovo

- Zariadenie používajte len v suchých vnútorných priestoroch.
- Chráňte zariadenie pred vlhkosťou.
- Neotvárajte zariadenie. **NEBEZPEČENSTVO ZÁSAHU ELEKTRICKÝM PRÚDOM!** Otváranie a servis zariadenia prenechajte kvalifikovaným pracovníkom.
- Zariadenie zapájajte len do správne nainštalovanej a uzemnenej zásuvky. Ubezpečte sa, že sieťové napätie zodpovedá špecifikáciám uvedeným na typovom štítku.
- Zabezpečte, aby napájací kábel bol počas prevádzky suchý. Zabráňte privretiu alebo akémukoľvek poškodeniu napájacieho kábla.
- Upozornenie pri odpájaní zariadenia: Napájacia zástrčka slúži ako pripojenie, preto musí vždy umožňovať manipuláciu.
- Napájacia zástrčka slúži ako odpájacie zariadenie, s ktorým sa musí vždy dať manipulovať.
- Poškodený napájací kábel alebo zástrčku musí autorizované servisné centrum okamžite vymeniť.

Bezpečnostné, environmentálne a inštalačné pokyny

- V prípade výskytu bleskov zariadenie okamžite odpojte od zdroja sieťového napätia.
- Deti musia byť pri používaní zariadenia pod dohľadom rodičov.
- Na čistenie zariadenia používajte len suchú tkaninu.
- **Nepoužívajte ČISTIACE PROSTRIEDKY ani DRSNÉ TKANINY!**
- Zariadenie inštalujte na miesto s dostatočným vetraním, aby ste predchádzali nahromadeniu tepla.
- Nezakrývajte vetracie otvory!
- Nebráňte vetraniu zakrytím vetracích otvorov predmetmi, napríklad novinami, obrusom, záclonou atď.
- Nevystavujte zariadenie kvapkajúcim ani striekajúcim kvapalinám a nekladte na zariadenie žiadne predmety naplnené kvapalinami, napríklad vázy.
- Nevystavujte jednotku priamemu slnečnému žiareniu, veľmi vysokým alebo veľmi nízkym teplotám, vlhkosti, vibráciám ani prašnému prostrediu.
- Nikdy sa nepokúšajte vkladať do ventilačných otvorov alebo do otváracej časti jednotky drôty, špendlíky ani iné podobné predmety.
- Zariadenie nainštalujte na bezpečné miesto, ktoré nie je vystavené vibráciám.
- Na zariadenie neumiestňujte žiadne zdroje otvoreného ohňa, napríklad horiace sviečky.
- Zariadenie nainštalujte čo najďalej od počítačov a mikrovlnných rúr, v opačnom prípade môže dôjsť k rušeniu rozhlasového príjmu.
- Kryt neotvárajte ani neopravujte. Nie je to bezpečné a vaša záruka tým stratí platnosť. Opravy smie vykonávať len autorizované servisné/zákaznícke stredisko.
- Používajte len batérie bez obsahu ortuti a kadmia.
- Batérie nevystavujte nadmernému teplu, napríklad slnečnému žiareniu, ohňu a podobne.
- Použité batérie predstavujú nebezpečný odpad a NESMÚ sa likvidovať s komunálnym odpadom! Batérie odovzdajte u predajcu alebo na zberných miestach vo vašom okolí.
- Udržujte batérie mimo dosahu detí. Deti by mohli batérie prehltnúť. V prípade prehltnutia batérie sa okamžite obráťte na lekára.
- Pravidelne kontrolujte vaše batérie, aby nedošlo k ich vytečeniu.
- Toto zariadenie je určené na použitie v miernom podnebí, nie je vhodné na použitie v tropických krajinách.

UMIESTNENIE OVLÁDACÍCH PRVKOV

- 1 Bezdrôtová nabíjacia podložka
- 2 **MENU/INFO/BACK** tlačidlo ponuka/informácie/späť
- 3 < – tlačidlo (dozadu)
- 4 > – tlačidlo (dopredu)
- 5 **SNOOZE/SLEEP/DIMMER/SELECT/SCAN** Tlačidlo odložiť/spánok/stlmiť/vybrať/vyhľadať
- 6 **AL1/**  budík 1 a zníženie hlasitosti
- 7 **AL2/**  budík 2 a zvýšenie hlasitosti
- 8  Tlačidlo **/SOURCE/AL OFF**
- 9 Displej
- 10 Anténa
- 11 Tlačidlo **NIGHT LIGHT**
- 12 Konektor jednosmerného prúdu
- 13 Nabíjací konektor USB
- 14 Reproduktor
- 15 Nočné svetlo

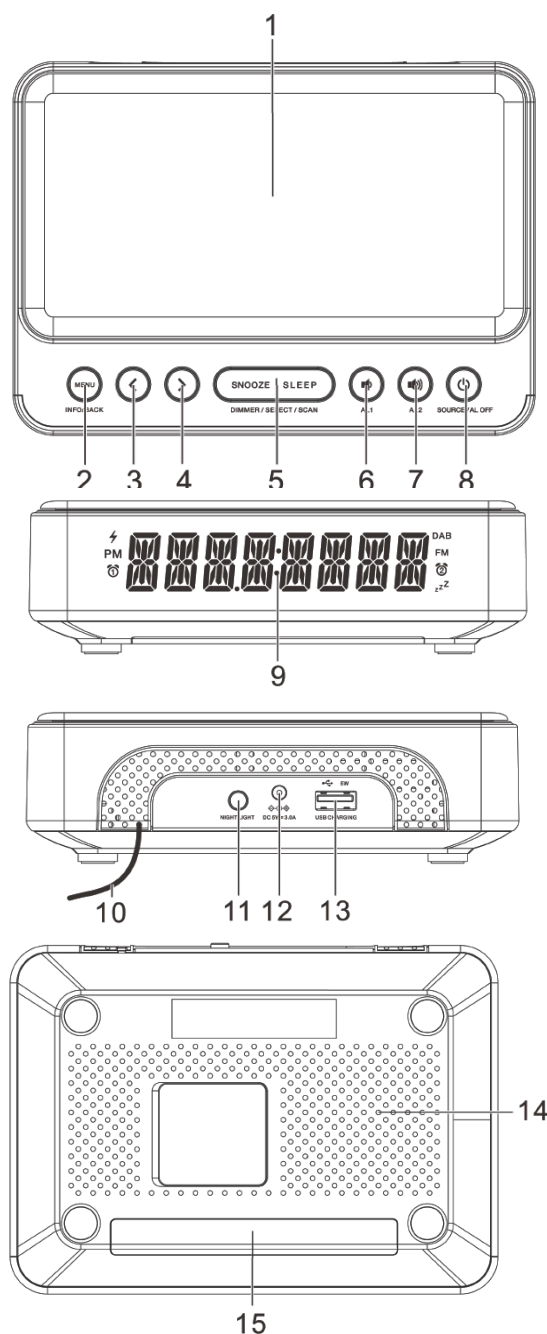

Displej

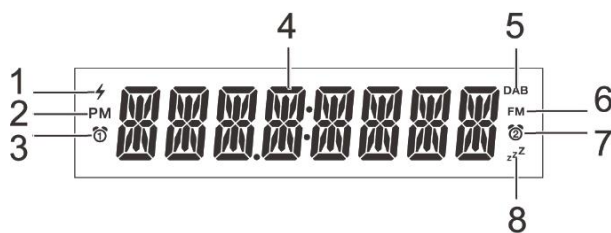

- 1 Stav bezdrôtového nabíjania
- 2 PM (oznámenie o 12 hodinách)
- 3 Ikona budíka 1
- 4 Alfanaumerické číslice
- 5 Ikona DAB
- 6 Ikona FM
- 7 Ikona budíka 2
- 8 Ikona spánku



PRIPOJENIE K NAPÁJANIU

- Zapojte AC adaptér do elektrickej zásuvky a do konektora DC IN.
- Rádio je napájané a nachádza sa v pohotovostnom režime, keď vidíte, že displej je zapnutý.
- Rozviňte a predĺžte anténu, aby ste zlepšili príjem signálu DAB/FM.

ZAPNUTIE ALEBO VYPNUTIE

1. Stlačením tlačidla „/SORCE/AL OFF“ v pohotovostnom režime zapnete rádio.
2. Opätovným stlačením tlačidla „/SORCE/AL OFF“ vyberiete režim DAB alebo FM.
3. Stlačením a podržaním tlačidla „/SORCE/AL OFF“ prepnete do pohotovostného režimu.

Ak chcete rádio úplne odpojiť od napájania, vytiahnite zástrčku napájacieho adaptéra zo zásuvky. Nastavenia sa uložia do internej pamäte.

NASTAVENIE HODÍN

Dátum a čas rádia sa automaticky nastavujú, keď rádio prijíma rozhlasové signály (a keď sú také informácie k dispozícii). Ak chcete nastaviť dátum a čas manuálne, prečítajte si kapitolu „Manuálne nastavenie času“ v časti „Ponuka systému“.

OVLÁDANIE HLASITOSTI ZVUKU

Počas počúvania rádia stlačte tlačidlo „“ alebo „“ na ovládanie hlasitosti.

POUŽÍVANIE STMIEVANIA DISPLEJA

V pohotovostnom režime stlačením tlačidla „DIMMER“ upravíte jas displeja v 5 úrovniach.

NOČNÉ SVETLO LED

Ak chcete zapnúť nočné svetlo LED, stlačte tlačidlo „NIGHT LIGHT“.

Jas diódy LED si môžete vybrať opakovaným stláčaním tlačidla „NIGHT LIGHT“ v 3 krokoch.

POČÚVANIE RÁDIA

POČÚVANIE DAB

Vyberte režim DAB. Zobrazí sa ikona DAB.

Pri prvom použití rádia alebo ak je zoznam staníc prázdny, rádio automaticky vykoná vyhľadávanie staníc.

Ak sa nenájde žiadna stanica, premiestnite anténu/jednotku a spustíte vyhľadávanie DAB znova podľa nižšie uvedeného postupu.

Stlačte a podržte tlačidlo „SCAN“, kým sa na displeji nespustí vyhľadávanie staníc, alebo použite ponuku DAB.

LADENIE STANICE DAB

1. V režime DAB stláčaním tlačidla „<“ alebo „>“ prechádzajte medzi stanicami DAB v zozname staníc.
2. Stlačením tlačidla „SELECT“ naladíte vybranú stanicu DAB.

POČÚVANIE FM

Vyberte režim FM. Zobrazí sa ikona FM.

LADENIE STANICE FM

Stlačením a podržaním tlačidla „**SCAN**“ alebo „</>“ aktivujete automatické vyhľadávanie ďalšej dostupnej stanice FM.

Manuálne ladenie FM: Stlačte opakovane tlačidlo „<“ alebo „>“, aby ste manuálne naladili nižšiu alebo vyššiu frekvenciu.

UKLADANIE PREDVOLIEB DAB/FM

Do pamäte môžete uložiť až po 20 staníc DAB/FM.

1. Naladte požadovanú stanicu.
2. Stlačte a podržte tlačidlo „**MENU**“, kým sa nezobrazí PRESET, potom stlačte tlačidlo „**SELECT**“ a prejdite do nastavení predvolieb.
3. Stlačením tlačidla „<“ alebo „>“ vyberte číslo predvoľby. Ak nie je uložená žiadna predvoľba, zobrazí sa „XX-EMPTY“. (XX = číslo predvoľby)
4. Potvrďte stlačením a podržaním tlačidla „**SELECT**“ na 2 sekundy. Stanica sa uloží s vybraným číslom predvoľby.
Ak chcete uložiť ďalšie prednastavené stanice, zopakujte kroky 1 – 4.
5. Ak chcete zmeniť stanicu priradenú k číslu predvoľby, zopakujte kroky 1 až 4 vyššie, čím prepíšete existujúcu stanicu.

VYVOLANIE PREDVOĽBY DAB/FM

1. Stlačte a podržte tlačidlo „**MENU**“, kým sa nezobrazí PRESET, potom stlačte tlačidlo „**SELECT**“ a prejdite do nastavení predvolieb.
2. Stláčaním tlačidla „<“ alebo „>“ prechádzajte zoznamom prednastavených staníc a potom stlačte tlačidlo „**SELECT**“ na potvrdenie výberu.

ZOBRAZENIE INFORMÁCIÍ DAB/FM

Opakovaným stláčaním tlačidla „**INFO**“ môžete prechádzať dostupnými informáciami DAB/FM (napríklad typ programu, text, úroveň príjmu, frekvencia, čas, dátum, ak sú k dispozícii).

POUŽÍVANIE PONUKY DAB/FM

1. Stlačením a podržaním tlačidla „**MENU**“ prejdete do ponuky.
2. Stlačením tlačidla „<“ alebo „>“ prechádzajte cez nižšie uvedené možnosti a potom stlačením tlačidla „**SELECT**“ potvrdte výber.

DAB	PRESET	Ukladanie a vyvolanie predvolieb
	FULL SCAN	Vykonanie úplného vyhľadávania v DAB
	MANUAL	Manuálne vyhľadávanie DAB výberom frekvencie/kanálov
	DRC	Výberom „Y“ aktivujete efekt kontroly dynamického rozsahu
	PRUNE	Výberom „Y“ odstránite neplatné stanice zo zoznamu staníc
	SYSTEM	Prehľad ponuky SYSTEM

FM	PRESET	Ukladanie a vyvolanie predvolieb
	SCAN	Výber citlivosti vyhľadávania FM LOCAL (silná) alebo DX (slabá stanica)

BUDÍK

Rádio má 2 nastavenia budíka. Ak chcete nastaviť budíky:

1. V pohotovostnom režime stlačte a podržte tlačidlo „**AL1**“ alebo „**AL2**“.
2. Stlačením tlačidla „**SELECT**“ prejdete do režimu nastavenia času budíka.
3. Stlačením tlačidla „<“ alebo „>“ nastavte hodiny a potom stlačte tlačidlo „**SELECT**“ na potvrdenie.
4. Stlačením tlačidla „<“ alebo „>“ nastavte minúty a potom stlačte tlačidlo „**SELECT**“ na potvrdenie.
5. Stlačením tlačidla „<“ alebo „>“ vyberte zdroj zvuku budíka (DAB/FM alebo bzučiak) a potom stlačte tlačidlo „**SELECT**“ na potvrdenie. Ak je vybraná možnosť DAB alebo FM, použije sa naposledy prehrávaná stanica.
6. Stlačením tlačidla „<“ alebo „>“ vyberte opakovanie budíka (denne, raz, víkendy a dni v týždni)
Ak vyberiete možnosť „Raz“, zobrazí sa výzva na nastavenie konkrétneho dátumu.
7. Stlačením tlačidla „<“ alebo „>“ upravte úroveň hlasitosti a potom stlačte tlačidlo „**SELECT**“ na potvrdenie.
Nastavenie budíka je teraz uložené a aktivované.

Zapnutie alebo vypnutie budíkov

V pohotovostnom režime stlačením tlačidla „**AL1**“ alebo „**AL2**“ aktivujte alebo deaktivujte príslušný budík. Keď je nastavenie budíka aktívne, svieti príslušná ikona budíka (1 alebo 2). V nastavenom čase zaznie budík. Hlasitosť sa bude postupne zvyšovať, kým sa nedosiahne nastavená úroveň hlasitosti.

Na displeji bude blikať príslušná ikona budíka.

DEAKTIVOVANIE ZVUKU BUDÍKA

- Stlačte akékoľvek tlačidlo „ / **SOURCE / AL OFF**“ a vypnete zvuk budíka.

DRIEMANIE

- Ak chcete dočasne stíšiť zvuk budíka, stlačte tlačidlo „**SNOOZE**“. Budík opäť zaznie, keď sa obdobie driemania (9 minút) skončí.
- Počas obdobia driemania na displeji bliká príslušný indikátor budíka 1 alebo budíka 2 (budík alebo rádio).
- Ak chcete zrušiť obdobie driemania a budík, stlačte akékoľvek tlačidlo „ **SOURCE / AL OFF**“.

PRECHOD DO REŽIMU SPÁNKU

- Táto funkcia určuje čas pred automatickým vypnutím rádia.
- Ak chcete zvoliť časovač spánku, keď je rádio zapnuté, opakovane stlačte tlačidlo „**SLEEP**“ (možnosti: Vypnúť, 15, 30, 45, 60 a 90 minút).
- Rádio sa po uplynutí nastaveného času automaticky vypne.
- Ak chcete skontrolovať čas zostávajúci do vypnutia rádia, stlačte tlačidlo „**SLEEP**“.

BEZDRÔTOVÉ NABÍJANIE

Podpora:

- Bezdrôtové nabíjanie telefónov (funguje aj s plastovými puzdrami s hrúbkou do 3 mm)
- Bezdrôtové slúchadlá s puzdrom na bezdrôtové nabíjanie

Telefóny položte na podložku na bezdrôtové nabíjanie lícom nahor podľa obrázka nižšie:

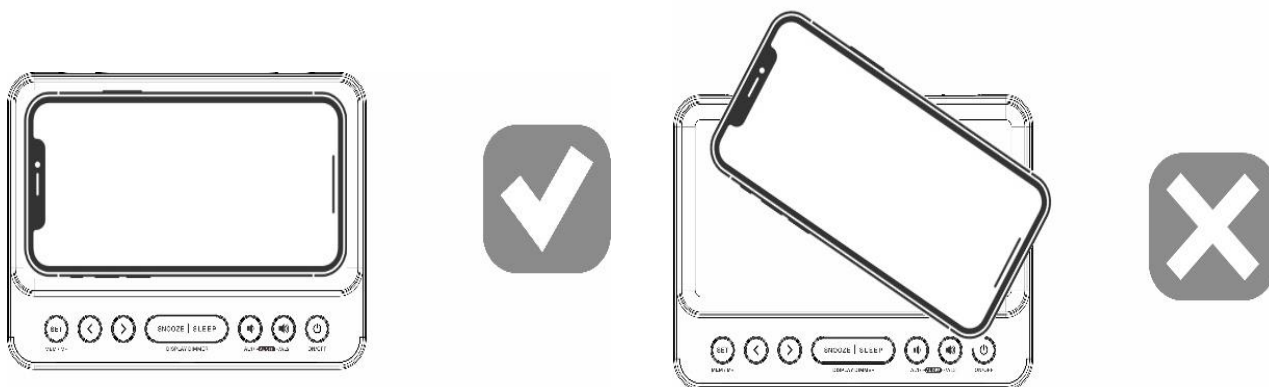

VAROVANIE:

Pred nabíjaním odstráňte z telefónu kovové ochranné alebo magnetické puzdro. Pri nabíjaní telefónu neumiestňujte na nabíjačku predmety s magnetickými pásmi ani iné kovové predmety. Mohlo by dôjsť k poškodeniu predmetu alebo tohto zariadenia.

Skontrolujte indikátor bezdrôtového nabíjania na displeji hodín, aby ste sledovali stav nabíjania.



Indikátor stavu nabíjania

LED svieti nazeleno:	Zariadenie sa správne nabíja.
LED sa rozsvieti na červeno:	Zariadenie sa nabíja.
LED bliká načerveno:	Zariadenie sa nenabíja správne. Zmeňte polohu zariadenia.

Poznámka:

Keď je zariadenie so systémom iOS úplne nabité, LED môže zostať svietiť. Rádiový príjem môže byť počas procesu nabíjania obmedzený.

NABÍJANIE EXTERNÝCH ZARIADENÍ

Pripojte externé zariadenie (napr. smartfón, prehrávač mp3) pomocou kábla USB (nie je súčasťou balenia) k nabíjacímu portu USB na zadnej strane rádia na nabíjanie. Rádio nemá prístup k obsahu pripojeného externého zariadenia.

SYSTÉMOVÁ PONUKA

POUŽÍVANIE SYSTÉMOVEJ PONUKY

- Ak chcete prechádzať možnosťami v ponuke, stlačte tlačidlo „<“ alebo „>“.
- Výber potvrdíte stlačením tlačidla „**SELECT**“.
- Ak chcete upraviť hodnotu (napr. čas hodín), stlačením tlačidla „<“ alebo „>“ vyberte hodnotu a potom stlačte tlačidlo „**SELECT**“.
- Ak sa chcete vrátiť na predchádzajúcu ponuku/obrazovku, stlačte tlačidlo „**BACK**“.

PRÍSTUP K SYSTÉMOVEJ PONUKE

1. V režime DAB alebo FM prejdete do ponuky stlačením a podržaním tlačidla „**MENU**“.
2. Stlačením tlačidla „<“ alebo „>“ prechádzajte možnosťami, až kým sa nezobrazí „SYSTEM“, a potvrdíte tlačidlom „**SELECT**“.
3. Stlačením tlačidla „<“ alebo „>“ môžete prechádzať nasledujúcimi možnosťami:
 - TIME Manuálne nastavenie času, ako je uvedené nižšie
 - RESET Vyberte Y, ak chcete nastaviť jednotku v predvolenom nastavení z výroby
 - SW VER Nainštalovaná verzia softvéru

Nastavenie času

Dátum a čas rádia sa automaticky nastavujú, keď rádio prijíma rozhlasové signály (a keď sú také informácie k dispozícii). Ponuka nastavenia času obsahuje nasledujúce možnosti:

- Nastaviť hodiny (nastavenie času hodín: HH:MM)
- Nastaviť dátum (nastavenie dátumu: DD-MM-RR)
- Automatická aktualizácia (definuje, ako bude rádio aktualizovať informácie o čase a dátume. Vyberte možnosť „Z rádia“, ak chcete aktualizovať z rádiových signálov, alebo „Bez aktualizácie“, ak chcete zastaviť automatickú aktualizáciu.)
- Nastaviť 12/24 (nastavenie formátu času: 12 alebo 24 hodín)

Poznámka: Do ponuky nastavenia času môžete vstúpiť aj v pohotovostnom režime. Ak to chcete urobiť, stlačte a podržte tlačidlo „**MENU**“, keď je rádio vypnuté.

RESETOVANIE ZARIADENIA

Ak zariadenie nereaguje alebo vykazuje nepravidelnú alebo prerušovanú činnosť, pravdepodobne došlo k elektrostatickému výboju (ESD) alebo nárazovému prúdu, ktorý spôsobil automatické vypnutie interného mikro-ovládača. Ak k tomu dôjde, odpojte napájací adaptér z elektrickej zásuvky. Počkejte najmenej 3 minúty a potom znova pripojte napájací kábel k sieťovej zásuvke. Zariadenie je teraz resetované a budete musieť znova nastaviť čas jednotky a budík.

DOVOZCA

Wörlein GmbH
Gewerbestr. 12
D 90556 Cadolzburg
Nemecko

Tel.: +49 9103 71 67 0
Fax: +49 9103 71 67 12
E-mail: service@soundmaster.de
Web: www.soundmaster.de

Aktuálny návod na používanie si môžete prevziať z webovej stránky www.soundmaster.de.



Technické zmeny a chyby vyhradené.

Copyright Woerlein GmbH, 90556 Cadolzburg, www.soundmaster.de

Kopírovanie je možné iba so súhlasom spoločnosti Woerlein GmbH



TECHNICAL SPECIFICATIONS

Hersteller - Netzteil Manufacturer – AC adaptor Fabricant - Adaptateur secteur Fabbricante - Adattatore CA	Fabrikant - AC adapter Výrobce - AC adapter Výrobca - sieťový adaptér	Wörlein GmbH, Gewerbestrasse 12, D-90556 Cadolzburg www.soundmaster.de HRB-Nr. 771 bei Amtsgericht Fürth/Bay.
Netzteil - Modellbezeichnung AC adaptor - Model identifier Adaptateur secteur - Identifiant du modèle Adattatore CA - Identificatore del modello	AC adapter – Modelidentificatie AC adaptér - identifikátor modelu Sieťový adaptér - identifikátor modelu	OBL-0503000E
Spannungseingang Power input Entrée d'alimentation Ingresso di alimentazione	Voedingsingang Vstup napájení Zdroj napájania	AC 100-240V ~ 50/60Hz 1.0A max.
Spannungsausgang Power output Puissance de sortie Uscita di Potenza	Stroomuitgang Výstup napájení Výstupný výkon	5.0V  3.0A 15.0W  
Durchschnittliche Effizienz im Betrieb Average active efficiency Efficacité active moyenne Efficienza attiva media	Gemiddelde actieve efficiëntie Prů Priemerná aktivna účinnosť měrná aktivní účinnost	≥ 81,3%
Effizienz bei geringer Last 10% Low load efficiency 10% Faible efficacité de charge 10% Bassa efficienza di carico 10%	Laag laadrendement 10% Nízká účinnost zatížení 10% Nízka účinnosť zaťaženia 10%	82,3%
Leistungsaufnahme bei Nulllast No load power consumption Aucune consommation d'énergie de charge Consumo energetico a vuoto	Onbelast stroomverbruik Žádná spotřeba energie Žiadna spotreba energie	≤ 0.1 W
Frequenzbereich Frequency range Plage de fréquences Gamma di frequenza	Frequentiebereik Frekvenční rozsah Frekvenčný rozsah	UKW(FM) 87,5 – 108,0 MHz DAB/DAB+ 174,9 – 239,2 MHz
Festsenderspeicher Preset Stations Stations présélectionnées Stazioni in preselezione	Zendergeheugens Přednastavení stanic Predvolené stanice	Je 20 DAB/ UKW (FM)
Audioausgangsleistung Audio power output Sortie de puissance audio Uscita di potenza audio	Audio-uitgangsvermogen Napájecí výstup zvuku Výstupný zvukový výkon	1 x 1,5 W RMS
Kabellose Ladeleistung Wireless charging power Puissance de charge sans fil Potenza di ricarica wireless	Draadloos opladen Výkon bezdrátového nabíjení Výkon bezdrôtového nabíjania	5 W
USB Ladeleistung USB charging power Puissance de charge USB Potenza di ricarica USB	USB opladen Nabíjení přes USB Nabíjací výkon USB	5 W



Würlein GmbH
Gewerbestraße 12
D 90556 Cadolzburg, Germany

Tel: +49 9103 71 67 0
Fax: +49 9103 71 67 12
E-Mail: info@soundmaster.de
Internet: www.soundmaster.de

Hiermit bestätigt Würlein GmbH, dass sich dieses Gerät in Übereinstimmung mit den grundlegenden Anforderungen und den übrigen einschlägigen Bestimmungen der Richtlinie 2014/53/EU befindet.

Eine Kopie der Konformitätserklärung kann unter obenstehender Adresse bezogen werden.

Hereby, Würlein GmbH declares that this device is in compliance with the essential requirements and other relevant provisions of Directive 2014/53/EU.
A copy of the declaration of conformity can be obtained from the above address.

Par la présente, Würlein GmbH déclare que cet appareil est conforme aux exigences principales et autres clauses applicables de la Directive 2014/53/EU.
Une copie de la déclaration de conformité peut être obtenue à l'adresse ci-dessus.

Würlein GmbH verklaart hierbij dat dit apparaat in overeenkomst is met de essentiële vereisten en andere relevante bepalingen van de Richtlijn 2014/53/EU.
Een kopie van de conformiteitsverklaring kunt u verkrijgen op het hierboven vermelde adres.

Con la presente, Würlein GmbH dichiara che questo dispositivo è conforme ai requisiti essenziali e altre disposizioni contenute nella Direttiva 2014/53/EU.
Una copia della dichiarazione di conformità può essere richiesta all'indirizzo sopra indicato.

Härmed Würlein GmbH deklarerar att denna enhet är i överensstämmelse med de grundläggande kraven och andra relevanta bestämmelser i direktiv 2014/53/EU.
En kopia av försäkran om överensstämmelse kan erhållas från ovanstående adress.

Herved Würlein GmbH erklærer, at denne enhed er i overensstemmelse med de væsentlige krav og øvrige relevante krav i direktiv 2014/53/EU.
En kopi af overensstemmelseserklæringen kan hentes fra ovennævnte adresse.

Tímto Würlein GmbH prohlašuje, že toto zařízení je ve shodě se základními požadavky a dalšími příslušnými ustanoveními směrnice 2014/53/EU.
Kopii prohlášení o shodě lze získat na výše uvedené adrese.

Por este meio, Würlein GmbH declara que este dispositivo está em conformidade com os requisitos essenciais e outras disposições da Directiva 2014/53/EU.
Uma cópia da declaração de conformidade pode ser obtida no endereço acima.

Würlein GmbH confirma que este dispositivo cumple con los requisitos esenciales y otras disposiciones relevantes de la Directiva 2014/53/EU.
Se puede obtener una copia de la declaración de conformidad en la dirección anterior.

Würlein GmbH týmto potvrdzuje, že toto zariadenie je v súlade so základnými požiadavkami a ďalšími príslušnými ustanoveniami smernice 2014/53/EU.
Kópiu vyhlásenia o zhode je možné získať na uvedenej adrese.

Würlein GmbH potrjuje, da je ta naprava v skladu z bistvenimi zahtevami in drugimi ustreznimi določbami Direktive 2014/53/EU.
Kopijo izjave o skladnosti je mogoče dobiti na zgornjem naslovu.

Würlein GmbH confirmă prin prezenta că acest dispozitiv respectă cerințele esențiale și alte prevederi relevante ale Directivei 2014/53/EU.
O copie a declarației de conformitate poate fi obținută de la adresa de mai sus.

Würlein GmbH patvirtina, kad šis prietaisas atitinka esminius reikalavimus ir kitas atitinkamas Direktyvos 2014/53/EU nuostatas.
Atitikties deklaracijos kopiją galima gauti iš pirmiau nurodyto adreso.

A Würlein GmbH megerősíti, hogy ez az eszköz megfelel a 2014/53/EU irányelv alapvető követelményeinek és egyéb vonatkozó rendelkezéseinek.
A megfelelőségi nyilatkozat egy példányát a fenti címről szerezheti be.

Würlein GmbH potvürzhdava, che tova ustrojstvo e v sūotvet-stvie sūs sūstestvenite iziskvaniya i drugi prilozhimi razporedbi na Direktiva 2014/53 EUS. Kopie ot deklaratsiyata za sūotvet-stvie mozhe da būde polucheno ot goreposocheniya adres.

Würlein GmbH kinnitab käesolevaga, et see seade vastab direktiivi 2014/53/EU olulistele nõuetele ja muudele asjakohastele sätetele.
Vastavusdeklaratsiooni koopiat saab eespool nimetatud aadressilt.

Würlein GmbH vahvistaa, että tämä laite on direktiivin 2014/53/EU olennaisten vaatimusten ja muiden asiaa koskevien säännösten mukainen.
Kopio vaatimustenmukaisuusvakuutuksesta on saatavissa edellä mainitusta osoitteesta.

Ar šo Würlein GmbH apstiprina, ka šī ierīce atbilst Direktīvas 2014/53/EU būtiskajām prasībām un citiem attiecīgajiem noteikumiem.
Atbilstības deklarācijas kopiju var iegūt, izmantojot iepriekš minēto adresi.

Würlein GmbH bekrefter herved at denne enheten er i samsvar med de vesentlige kravene og andre relevante bestemmelser i direktiv 2014/53/EU.
En kopi av samsvarserklæringen kan fås fra adressen ovenfor.

Würlein GmbH niniejszym potwierdza, że to urządzenie jest zgodne z zasadniczymi wymaganiami i innymi stosownymi postanowieniami dyrektywy 2014/53/EU.
Kopię deklaracji zgodności można uzyskać pod powyższym adresem.