



DEUTSCH
ENGLISH
FRANÇAIS
NEDERLANDS

ITALIANO
DANSK
SVENSKA
ČEŠTINA

Hersteller

Wörlein GmbH
Gewerbestr. 12
D 90556 Cadolzburg
GERMANY

Tel.: +49 9103/71670
Fax.: +49 9103/716712
Email: info@soundmaster.de
Web: www.soundmaster.de



HINWEIS ZUM UMWELTSCHUTZ



Das Symbol mit der durchgestrichenen Mülltonne bedeutet, dass Elektro- und Elektronikgeräte nicht zusammen mit dem Hausmüll entsorgt werden dürfen. Verbraucher sind gesetzlich dazu verpflichtet, Elektro- und Elektronikgeräte am Ende der Lebensdauer einer vom unsortierten Siedlungsabfall getrennten Erfassung zuzuführen. Auf diese Weise wird eine umwelt- und ressourcenschonende Verwertung sichergestellt.

Elektro- und Elektronikgerätebesitzer aus privaten Haushalten können diese bei den Sammelstellen der öffentlich-rechtlichen Entsorgungsträger oder bei den Herstellern bzw. Vertriebern im Sinne des ElektroG eingerichteten Sammelstellen abgeben. Die Abgabe von Altgeräten ist unentgeltlich.

Entfernen Sie vor Abgabe, wenn möglich, Batterien, Akkus, Lampen und löschen Sie personenbezogene Daten.



Verbrauchte Batterien sind Sonderabfall und gehören **NICHT** in den Hausmüll! Als Verbraucher sind Sie gesetzlich verpflichtet alle Batterien und Akkus egal ob Schadstoffe *) enthalten oder nicht zur umweltschonenden Entsorgung und zur Wiedergewinnung von Rohstoffen zurückzugeben.

*) gekennzeichnet mit Cd = Cadmium, Hg = Quecksilber, Pb = Blei

Sie können alle Batterien oder Akkus bei den öffentlichen Sammelstellen in Ihrer Gemeinde oder dort unentgeltlich abgeben wo Batterien und Akkus der betreffenden Art verkauft werden. Um die Umwelt zu schonen Verwenden Sie, wenn möglich Akkus anstelle von Einwegbatterien.

Unsachgemäße Entsorgung von Batterien/Akkus belastet die Umwelt und setzt für Menschen, Tiere, und Pflanzen schädigende Stoffe frei.

Batterien und Akkus bitte nur in entlademem Zustand abgeben. Kleben Sie bei lithiumhaltigen Batterien und Akkus die Kontakte ab, um Kurzschlüsse und deren mögl. Folgen (Feuer/Explosion) zu vermeiden.

- Verwenden Sie nur Batterien, die frei von Quecksilber & Cadmium sind.
- Batterien dürfen nicht in die Hände von Kindern gelangen. Kinder können Batterien verschlucken. Wurde eine Batterie verschluckt, muss sofort medizinische Hilfe in Anspruch genommen werden.
- Überprüfen Sie regelmäßig die Batterien um ein Auslaufen der Batterie zu vermeiden.
- Batterien dürfen keiner Hitze (z. B. Sonnenbestrahlung), Feuer ausgesetzt werden.
- **ACHTUNG:** Explosionsgefahr bei falscher Batteriehandhabung. Nur durch denselben oder baugleichen Batterietyp ersetzen.

| | | |
|---|----------------|--|
| | WARNUNG | |
| Gefahr elektrischer Schläge Gerät nicht öffnen! | | |
| Zur Vermeidung von Stromschlägen darf dieses Gerät nicht geöffnet werden. Es enthält keine Bauteile, die vom Benutzer gewartet oder repariert werden können, Wartungs- und Reparaturarbeiten dürfen nur von Fachpersonal ausgeführt werden. | | |



Dieses Symbol zeigt an, dass im Inneren des Gerätes gefährliche Spannungen vorhanden sind, und einen Stromschlag verursachen können.



Dieses Symbol weist auf wichtige Bedienungs- und Wartungsanweisungen bezüglich des Geräts hin.

| | |
|--|--|
| | VORSICHT – UNSICHTBARE LASERSTRAHLUNG TRITT AUS, WENN DER DECKEL GEÖFFNET, UND DIE SICHERHEITSVERRIEGELUNG NIEDERGEDRÜCKT WIRD. SETZEN SIE SICH NICHT DEM STRAHL AUS. |
|--|--|

- Das Gerät ausnahmslos nur in trockenen Innenräumen betreiben und niemals mit Feuchtigkeit in Verbindung bringen.

- Schützen Sie das Gerät vor tropfenden oder spritzenden Flüssigkeiten, und stellen Sie keine mit Flüssigkeit gefüllten Gefäße (z. B. Vasen) auf das Gerät.
- Betreiben Sie das Gerät nur in einem gemäßigten Klima.
- Schließen Sie das Gerät nur an eine vorschriftsmäßig installierte und geerdete Netzsteckdose an. Die Netzspannung muss mit den Angaben auf dem Typenschild des Gerätes übereinstimmen.
- Achten Sie darauf, dass im Betrieb das Netzkabel niemals nass oder feucht wird. Das Netzkabel darf nicht eingeklemmt oder anderweitig beschädigt werden.
- Der Netzstecker dient als Trennvorrichtung und muss ohne Schwierigkeiten benutzbar sein.
- Achten Sie beim Verlegen des Netzkabels darauf, dass es beim Betrieb des Gerätes nicht zu einer Stolperfalle werden kann.
- Lassen Sie beschädigte Netzstecker oder Netzkabel sofort von dem Kundenservice austauschen.
- Prüfen Sie das Gerät, das Netzkabel sowie den Netzstecker regelmäßig auf sichtbare Beschädigungen. Verwenden Sie das Gerät auf keinen Fall, wenn Sie Beschädigungen festgestellt haben.
- Benutzen Sie das Gerät nicht, wenn es Beschädigungen aufweist, wenn es heruntergefallen ist oder nicht einwandfrei funktioniert.
- Sie dürfen das Gehäuse nicht öffnen oder reparieren. In diesem Falle ist die Sicherheit nicht gegeben und die Garantie erlischt. Reparaturen bzw. wechseln der fest eingebauten Akkus sind ausschließlich durch einen Service-/ Kundencenter oder Fachbetrieb auszuführen.
- Ziehen Sie bei Gewitter oder einer längeren Abwesenheit (z.B. Urlaub) den Netzstecker und entnehmen Sie ggf. die Batterien.
- Kinder sollten das Gerät nur unter Aufsicht Erwachsener betreiben.
- Lassen Sie das Gerät während des Gebrauchs nicht unbeaufsichtigt.
- Das Gerät ausnahmslos nur mit einem trockenen Abstaubtuch reinigen.
- **KEINE REINIGUNGSMITTEL oder TÜCHER mit GROBEN Material verwenden!!!**
- Das Gerät keiner Sonnenbestrahlung oder anderen Hitzequellen aussetzen.
- Stellen Sie das Gerät so auf, dass kein Hitzestau entstehen kann, also frei und gut belüftet.
- Achten Sie darauf, dass an den Seiten ein Mindestabstand von 10 cm besteht, um eine ausreichende Luftzirkulation zu gewährleisten.
- Decken Sie niemals die Belüftungsöffnungen zu!!!
- Offene Brandquellen, wie z.B. brennende Kerzen, dürfen nicht auf das Gerät gestellt werden.
- Das Gerät an einem sicheren, erschütterungsfreien Platz aufstellen.
- Benutzen Sie das Gerät nicht, wenn es Beschädigungen aufweist, wenn es heruntergefallen ist oder nicht einwandfrei funktioniert.
- Gerät möglichst weit entfernt von Computern und Mikrowellengeräten platzieren, da es sonst evtl. zu Empfangsstörungen im Radiobetrieb kommen kann.
- Treten wegen einer elektrostatischen Entladung oder kurzzeitigen Netzüberspannung Fehlfunktionen auf, setzen Sie das Gerät zurück. Ziehen Sie hierfür den Netzstecker bzw. Netzadapter und schließen ihn nach einigen Sekunden wieder an.
- Das Gerät verfügt über einen „Klasse 1 Laser“. Setzen Sie sich nicht dem Laserstrahl aus, dies kann zu Augenverletzungen führen.

BEDIENELEMENTE

FRONTANSICHT

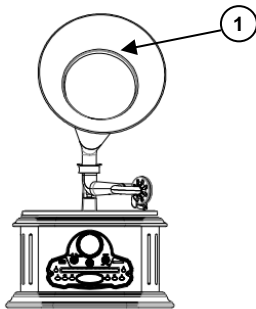

BEDIENTEIL

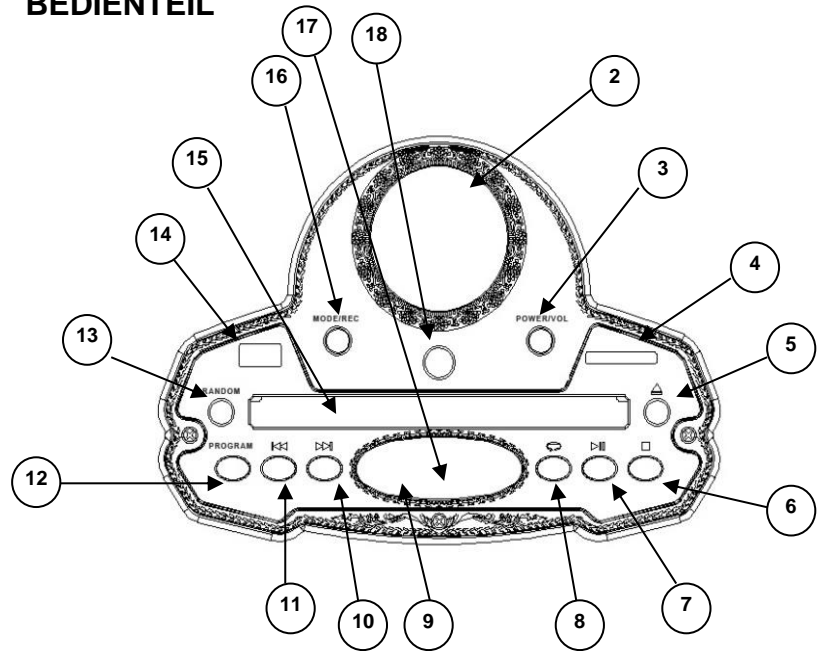

- 1 Horn
- 2 Frequenzskala
- 3 POWER/VOL
Ein/Aus, Lautstärkeregler
- 4 SD-Buchse
- 5 OPEN/CLOSE Taste
- 6 STOP Taste
- 7 PLAY/PAUSE Taste
- 8 REPEAT Taste
- 9 Funktionsanzeige

- 10 F.FWD Taste
- 11 REW Taste
- 12 PROGRAM Taste
- 13 RANDOM Taste
- 14 USB Buchse
- 15 CD-Schacht
- 16 MODE/REC
Funktionswahl / Aufnahme
- 17 CD Titelanzeige
- 18 Tuning-Regler

SEITENANSICHT LINKS

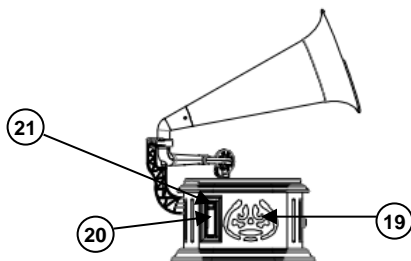

- 19 Lautsprecher
- 20 Kassettenfach

SEITENANSICHT RECHTS

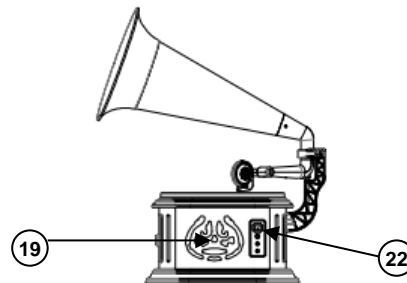

- 21 F.FWD/EJECT Taste
- 22 Geschwindigkeitsschalter (33 1/3, 45 oder 78)

ANSICHT PLATTENSPIELER

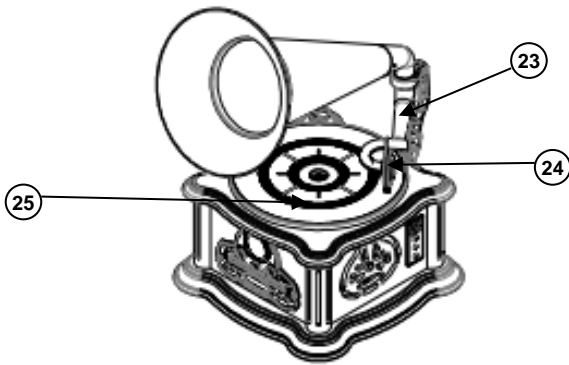

- 23 Tonarm
- 24 Plattenspieler-System
- 25 Plattenteller

RÜCKANSICHT

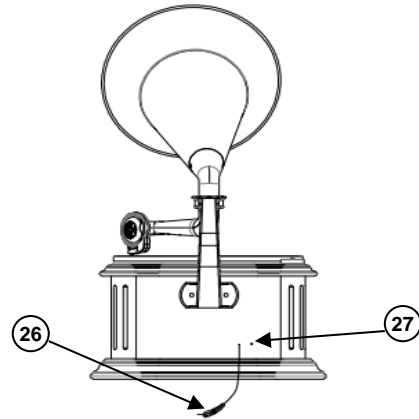

- 26 UKW-Wurfantenne
- 27 Netzteil-Buchse

INSTALLATION DES LAUTSPRECHERS UND HORN

1. Stecken Sie den Stecker der Hornhalterung in die Buchse an der Rückseite des Gerätes.

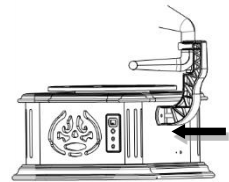

2. Schieben Sie die Hornhalterung auf die Schrauben und befestigen Sie diesen mit den beiden Flügelmuttern.

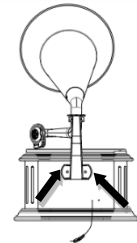

3. Stecken Sie den Ring auf das Horn.

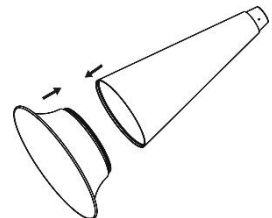

4. Stecken Sie das Horn auf die Lautsprecherhalterung und befestigen Sie dieses mit den beiden Schrauben.

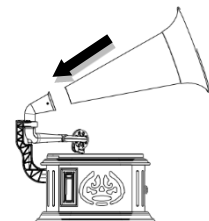

INBETRIEBNAHME

Verwenden Sie nur den mitgelieferten Netzadapter!

Dieses Modell benötigt eine Netzspannung von AC230V~50Hz. Stellen Sie sicher, dass die Stromspannung dieselbe ist, wie Sie auf dem Netzadaptersaufkleber angezeigt ist.

Stecken Sie den DC-Stecker ihres Netzadapters in die Netzteilbuchse an der Rückseite des Gerätes und stecken sie den Netzadapter in eine Steckdose.

Automatischer Energiesparmodus

Um Energie zu sparen, schaltet sich das Gerät bei Nichtbenutzung und Wiedergabe-Stop etwa nach 20 Minuten automatisch in den Standby-Modus. Dies ist kein Fehler des Gerätes!

RADIO

ACHTUNG!

Verbinden Sie die UKW-Antenne nicht mit einer externen Antenne!

TIPPS FÜR GUTEN RADIOEMPfang

1. Um den bestmöglichen UKW-Empfang zu haben, sollte die UKW-Antenne vollständig ausgerollt sein.
2. Um den bestmöglichen MW-Empfang zu versichern, versuchen Sie das Gerät so zu positionieren, bis der beste Empfang erhalten wird.

Radiobetrieb

1. Drücken Sie „POWER/VOL“ um das Gerät einzuschalten.
2. Drehen Sie MODE/REC bis das Display „AM“ (MW) oder „FM“ (UKW)-anzeigt.
3. Drehen Sie den TUNING-REGLER, um den gewünschten Radiosender auszuwählen.
4. Wenn Sie einen Sender mit Stereo-Empfang hören ändert sich in der Frequenzskala die LED-Farbe.
5. Stellen Sie die gewünschte Lautstärke mit dem POWER/VOL ein.
6. Um das Gerät auszuschalten, drücken Sie den POWER/VOL.

CD

CD/MP3 DISC PLAYER

1. Schalten Sie das Gerät mit „POWER/VOL“ ein und drehen Sie MODE/REC bis das Display CD anzeigt.
2. Drücken Sie die ÖFFNEN/SCHLIESSEN „▲“ Taste. Das Display zeigt Ihnen „OPEN“ an.
3. Legen Sie die CD mit der bedruckten Seite nach oben gerichtet auf den CD-Schacht.
4. Durch ein erneutes drücken der ÖFFNEN/SCHLIESSEN „▲“ Taste wird der CD-Schacht automatisch schließen. Das Display zeigt Ihnen „LOAD“ an.
5. Wenn das Gerät die Titel gelesen hat, zeigt Ihnen das Display die Gesamtanzahl der Titel an. Wenn das Display „RD“ anzeigt kann das Gerät die CD nicht lesen oder es ist keine CD eingelegt.
6. Drücken Sie die PLAY/PAUSE Taste „▶||“ um die Wiedergabe zu starten. Das Display zeigt Ihnen die aktuelle Titelnummer an. Die Wiedergabe wird automatisch stoppen, sobald alle Lieder der CD abgespielt wurden. Dann wird die Gesamtanzahl der Titel noch einmal angezeigt.

7. Durch Drücken der PLAY/PAUSE Taste "▶||" während der Wiedergabe können Sie die Wiedergabe unterbrechen. Drücken Sie die PLAY/PAUSE Taste erneut um die Wiedergabe fortzusetzen.
8. Drücken Sie die Stopptaste "■", die CD wird gestoppt und das Display zeigt die Gesamtanzahl der Songs auf der CD an.

TITELSPRUNG

Drücken Sie während der Wiedergabe die Taste "◀◀" oder "▶▶" um den gewünschten Titel auszuwählen.

WIEDERHOLUNGSFUNKTION

- Drücken Sie während der Wiedergabe einer Disc einmal die Taste „REPEAT“. Es wird „RE ONE“ angezeigt und es wird der aktuelle Titel wiederholt.
- Drücken Sie während der Wiedergabe der Disc zweimal die Taste „REPEAT“. Es wird „RE DIR“ angezeigt und es werden alle Titel eines Ordners wiederholt. (Nur bei MP3-CD).
- Drücken Sie während der Wiedergabe der Disc die Taste „REPEAT“ dreimal. Es wird „RE ALL“ angezeigt und es werden alle Titel wiederholt.
- Drücken Sie während der Wiedergabe der Disc die Taste „REPEAT“ viermal. Es wird OFF angezeigt und die CD befindet sich nun im normalen Wiedergabemodus.

ZUFALLSFUNKTION

Drücken Sie RANDOM, um die Titel in zufälliger Reihenfolge abzuspielen.

PROGRAMMIERUNG EINER WIEDERGABE (nur bei CD möglich)

1. Stoppen Sie die Wiedergabe des Geräts. Drücken Sie die "PROGRAM." Taste, die LED zeigt **PD** an.
2. Drücken Sie die Taste "◀◀" oder "▶▶" um den gewünschten Song auszuwählen, drücken Sie die Taste "PROG." zur Bestätigung.
3. Wiederholen Sie Punkt 2, um weitere Titel hinzuzufügen. Bei CD maximal 20 Titel, bei MP3-CD maximal 99 Titel.
4. Drücken Sie die "PLAY" Taste um die Wiedergabe zu starten.

Hinweis: Um die programmierten Titel zu löschen, drücken Sie zweimal die STOP-Taste. Alle programmierten Titel werden gelöscht.

USB/SD

Anschließen bzw. entfernen des Speichermediums nur bei ausgeschaltetem Gerät.

Schalten Sie das Gerät mit „POWER/VOL“ ein und drehen Sie MODE/REC bis das Display USB oder CARD anzeigt.

Die Steuerungsfunktionen sind die gleichen wie im CD-Modus!

BLUETOOTH®

1. Schalten Sie das Gerät mit „POWER/VOL“ ein und drehen Sie MODE/REC bis das Display BT anzeigt.
2. Aktivieren Sie die Bluetooth-Funktion auf ihrem Mobilgerät und suchen Sie nach dem Namen „NR917“.
3. Nachdem Sie sich erfolgreich verbunden haben, können Sie ihre Musik abspielen.

PHONO

1. Schalten Sie das Gerät mit „POWER/VOL“ ein und drehen Sie MODE/REC bis das Display PHONO anzeigt.
2. Legen Sie die Schallplatte auf die Plattenspielerfläche.
HINWEIS: Wenn Sie eine einzelne Aufnahme abspielen möchten, setzen sie den 45 U/min-Adapter in die Mitte des Plattenspielers ein und platzieren Sie die Aufnahme.
3. Stellen Sie den SPEED SELECTOR auf die 33 ⅓ , 45 oder 78 RPM ein, je nach Größe der Platte, die Sie abspielen.
4. Entfernen Sie zuerst den Nadelschutz des Tonarms. Legen Sie dann den Tonarm vorsichtig auf die Platte.
5. Stellen Sie den Lautstärkeregler ein, um den gewünschten Schallpegel über die Lautsprecher einzustellen.
6. Um den Betrieb einzustellen, heben Sie den TONARM vorsichtig an und legen sie den TONARM wieder in die Halterung.

KASSETTE

1. Schalten Sie das Gerät mit „POWER/VOL“ ein und drehen Sie MODE/REC bis das Display TAPE anzeigt.
2. Legen Sie die Kassette ein und das Gerät beginnt mit der Wiedergabe der Kassette.
3. Drücken Sie die Taste „CASSETTE F.FWD/EJECT“ im Wiedergabemodus halb nach innen, wobei sich das Band in Vorwärtsrichtung wickelt. Die Taste „CASSETTE F.FWD/EJECT“ bleibt in der mittleren Höhenposition. Drücken Sie die Taste „CASSETTE F.FWD/EJECT“ erneut leicht, um die normale Wiedergabe fortzusetzen. Die Taste „CASSETTE F.FWD/EJECT“ wird wieder erneut an die höchste Stelle gesetzt.
4. Drücken Sie die Taste „CASSETTE F.FWD/EJECT“ ganz nach innen und das Kassettenband wird durch den Kassettenschacht ausgeworfen. Die Taste „CASSETTE F.FWD/EJECT“ hält die Position auf der niedrigsten Höhe.

ENCODING

Anschließen bzw. entfernen Sie das USB-Laufwerk nur bei ausgeschaltetem Gerät.

1. Schalten Sie das Gerät ein und wählen Sie den gewünschten Modus oder Titel.
2. Drücken Sie "MODE/REC", um die Aufnahme zu starten. Auf dem Display wird 2 Sekunden lang REC angezeigt.
3. Im CD- oder CARD-Modus können Sie mit den Skip-Tasten andere Titel auswählen.
4. Während der Aufnahme ist die MODE-Auswahl gesperrt.
5. Drücken Sie erneut MODE/REC, um die Aufnahme zu stoppen. Auf dem Display wird 2 Sekunden lang STOP angezeigt.

HINWEIS: Die kodierte Datei wird im RECORD-Ordner auf USB als MP3-Datei gespeichert.

Die aktuelle Version der Bedienungsanleitung kann unter www.soundmaster.de heruntergeladen werden

Technische Änderungen und Druckfehler vorbehalten

Copyright by Woerlein GmbH, 90556 Cadolzburg, www.soundmaster.de

Vervielfältigung nur mit ausdrücklicher Genehmigung der Woerlein GmbH



ENVIRONMENTAL PROTECTION



Do not dispose of this product with the normal household waste at the end of its life cycle. Return it to a collection point for the recycling of electrical and electronic devices. This is indicated by the symbol on the product, user manual or packaging

The materials are recyclable according to their labeling. By reusing materials or other forms of recycling old devices and packaging, you are making an important contribution to protecting our environment. If necessary, remove batteries and personal data before disposal free of charge and ask your local authority about the responsible disposal point.

| | | |
|---|--|--|
| | WARNING Risk of electric shock Do not open! | |
| Caution: To reduce the risk of electric shock, do not remove the cover (or back). There are no user serviceable parts inside. Refer servicing to qualified service personnel. | | |



This symbol indicates the presence of dangerous voltage inside the enclosure, sufficient enough to cause electric shock.



This symbol indicates the presence of important operating and maintenance instructions for the device

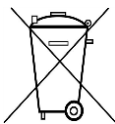

Used batteries are hazardous waste and NOT to be disposed of with the household waste! As a consumer you are legally obligated to return all batteries for environmentally responsible recycling – no matter whether or not the batteries contain harmful substances*)

Return batteries free of charge to public collection points in your community or shops selling batteries of the respective kind.

Only return fully discharged batteries

*) marked **Cd** = cadmium, **Hg** = mercury, **Pb** = lead

- Only use mercury and cadmium-free batteries.
- Used batteries are hazardous waste and NOT to be disposed of with the household waste!!!
- Keep batteries away from children. Children might swallow batteries.
- Contact a physician immediately if a battery was swallowed.
- Check your batteries regularly to avoid battery leakage.
- Batteries shall not be exposed to excessive heat such as sunshine, fire or the like.
- CAUTION: Danger of explosion if battery is incorrectly replaced
- Replace only with the same or equivalent type

| | |
|--|---|
| | CAUTION - INVISIBLE LASER RADIATION WHEN OPENING THE COVER OR PRESSING THE SAFETY INTERLOCK. AVOID EXPOSURE TO THE LASER BEAM. |
|--|---|

- The device is equipped with a “Class 1 Laser”. Avoid exposure to the laser beam as this could cause eye injuries.
- Use the device in dry indoor environments only.

- Protect the device from humidity.
- This apparatus is for moderate climates areas use, not suitable for use in tropical climates countries.
- No objects filled with liquids, such as vases, shall be placed on the apparatus.
- The mains plug or an appliance coupler is used as the disconnect device, the disconnect devices shall remain readily operable.
- Connect this device to a properly installed and earthed wall outlet only. Make sure the mains voltage corresponds with the specifications on the rating plate.
- Make sure the mains cable stays dry during operation. Do not pinch or damage the mains cable in any way.
- A damaged mains cable or plug must immediately be replaced by an authorized service center.
- In case of lightning, immediately disconnect the device from the mains supply.
- Children should be supervised by parents when using the device.
- Clean the device with a dry cloth only.
- Do NOT use CLEANING AGENTS or ABRASIVE CLOTHS!
- Do not expose the device to direct sunlight or other heat sources.
- Install the device at a location with sufficient ventilation in order to prevent heat accumulation.
- Do not cover the ventilation openings!
- Install the device at a safe and vibration-free location.
- Install the device as far away as possible from computers and microwave units; otherwise radio reception may be disturbed.
- Do not open or repair the enclosure. It is not safe to do so and will void your warranty. Repairs only by authorized service/ customer center.
- No naked flame sources, such as lighted candles, should be placed on the unit.
- When you are necessary to ship the unit store it in its original package. Save the package for this purpose.
- In case of malfunction due to electrostatic discharge or fast transient (burst), remove and reconnect the power supply.
- If the unit is not using for a long period of time, disconnect it from the power supply by unplugging the power plug. This is to avoid the risk of fire.

LOCATION OF CONTROLS

FRONT VIEW

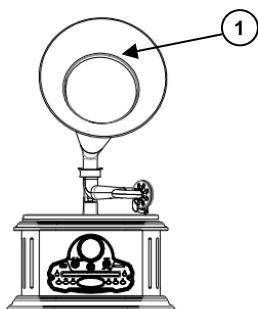

PANEL

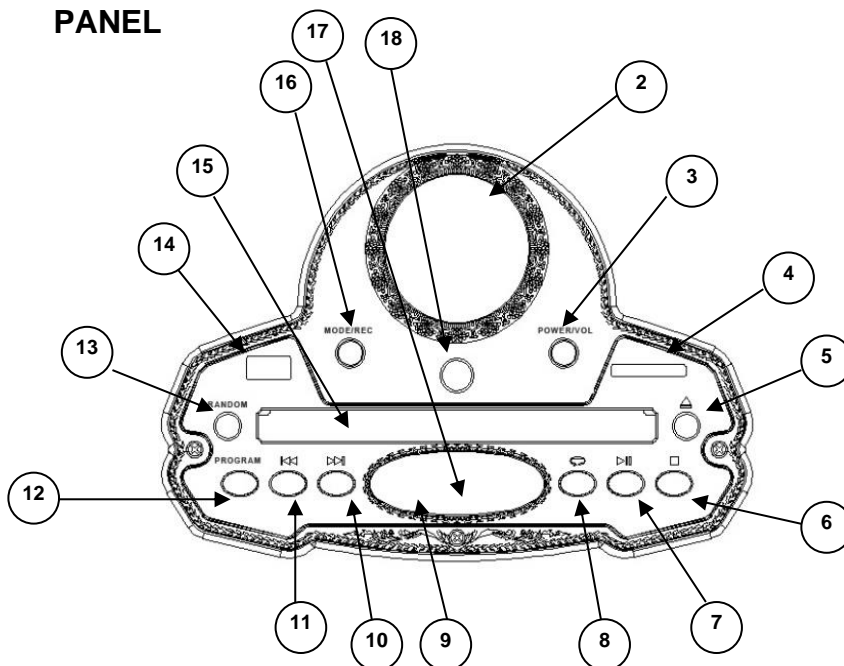

- 1 Horn
- 2 Radio Dial Lens
- 3 POWER/VOL - On/Off, Volume Control
- 4 SD Slot
- 5 OPEN/CLOSE button
- 6 STOP button
- 7 PLAY/PAUSE button
- 8 REPEAT button
- 9 Mode indication

- 10 F.FWD button
- 11 REW button
- 12 PROGRAM button
- 13 RANDOM button
- 14 USB Slot
- 15 CD DOOR
- 16 MODE/REC
Function selector / Record button
- 17 CD Track display
- 18 Tuning Control

SIDE VIEW LEFT

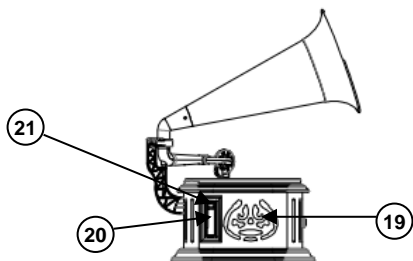

- 19 Speaker
- 20 Cassette

SIDE VIEW RIGHT

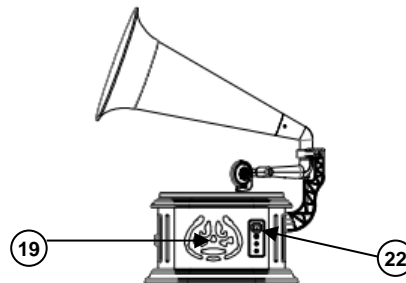

- 21 CASSETTE F.FWD/EJECT button
- 22 SPEED SELECTOR (33 1/3, 45 or 78 RPM)

TURNTABLE VIEW

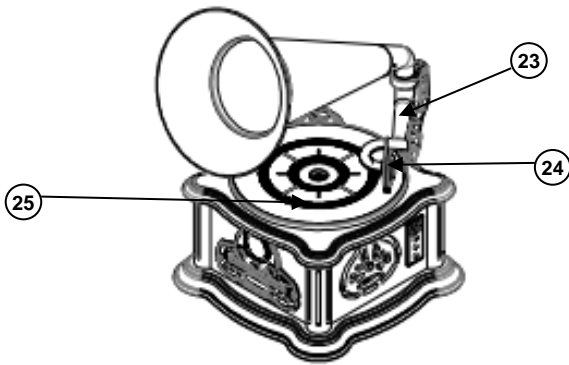

- 23 Tone arm
- 24 Cartridge
- 25 Turntable

REAR VIEW

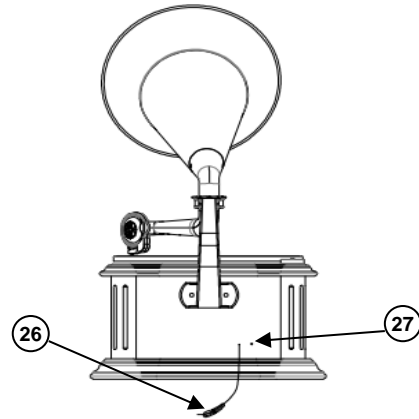

- 26 FM wire antenna
- 27 Adapter jack

INSTALLATION OF SPEAKER AND HORN

1. Insert the plug of the horn holder into the jack at the back side of the unit.

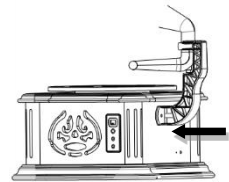

2. Place the horn holder on the screws and fix it with the two wing nuts.

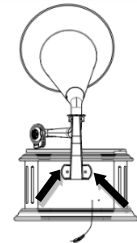

3. Insert the front cover into the horn tube.

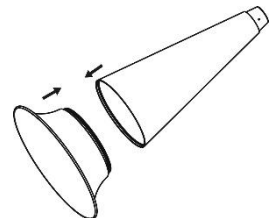

4. Connect the bearing to the horn tube with the front cover, and fix the connection with the two screws.

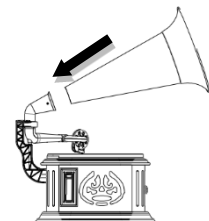

AC OPERATION

Use only the supplied power adapter!

This old fashion TURNTABLE AM/FM CASSETTE CD/MP3 PLAYER operates with AC230V~50Hz line power. Ensure that the voltage is the same as that indicated on the AC-adapter label.

Insert the DC plug of the AC-adapter in the AC-adapter jack on the back of the unit, and plug the AC adaptor into a wall outlet with AC power supply.

Automatic standby

As a power-saving feature, the unit will automatically switch to standby mode if you do not press any button within 20 minutes after playback is stopped.

RADIO

CAUTION! Do not connect the FM wire antenna to any external antenna!

TIPS FOR GOOD RADIO RECEPTION







1. To ensure maximum FM tuner sensitivity, the FM wire antenna should be fully extended to obtain the best possible reception.
2. To ensure best AM sensitivity, try repositioning the unit until the best reception is obtained.

RADIO OPERATION

1. Press POWER/VOL to switch the unit on.
2. Turn MODE/REC to select "AM" or "FM" reception.
3. Turn the TUNING CONTROL to select the desired radio station.
4. When you are listening to the stereo program, the color of the LED indicator changes.
5. Turn POWER/VOL to obtain the desired sound level.
6. To turn the radio off, press the POWER/VOL.

CD

CD/MP3 DISC PLAYER

1. Press "POWER/VOL" to switch on and turn MODE/REC to select CD.
2. Press the  button. The display shows "OPEN".
3. Put the disc into the CD tray, with the label side facing up.
4. Then press the  button again. The CD tray closes automatically. The display shows "LOAD".
5. After the disc is read, the display shows the total number of tracks. If the display shows "n0", it means that the disc cannot be read, or no disc is inserted.
6. Press the  button to start playback from the first track to the last track. The display shows the current playing track number. The playback stops automatically when all the tracks in the disc are played. Then the display shows the total number of tracks again.
7. During playback, press the  button to pause the playback, and press the  button again to resume playback.
8. To stop playback, press the  button. The display shows the total number of tracks in the disc.

SKIP FUNCTION

During playback, press the ◀◀ or ▶▶ button to select a track.

REPEAT FUNCTION

- During playback, press once the REPEAT button. The display show RE ONE and play the current track repeatedly.
- During playback, press twice the REPEAT button. The display show RE DIR and play the current folder repeatedly (only for MP3-CD).
- During playback, press the REPEAT button three times. The display show RE ALL and the complete disc will be repeated.
- During playback, press the REPEAT button four times. The display show OFF and return to the normal playback.

RANDOM FUNCTION

During Random press RANDOM to shuffle the playback.

PROGRAMMED PLAYBACK (ONLY CD)

Play programmed tracks in the sequence you desire.

1. Set the unit in the stop mode, and press the PROGAM button. The display shows **PRG 1**.
2. Press the ◀◀ or ▶▶ button to select the track you like to program, then press the PROG. button to confirm.
3. Repeat Step 2 to program more tracks in the list. Up to 20 tracks by CD, up to 99 tracks by MP3-CD.
4. Press the ▶▶ button to start playback of the programmed tracks.

Note: To delete the programmed tracks, press twice the STOP button, and all the programmed tracks are deleted.

USB/SD

Connect the storage medium when the device is switched off.

Switch the device on with "POWER/VOL" and select USB or CARD with the MODE/REC. The control functions are the same as CD play.

The control elements are the same as in CD mode.

BLUETOOTH®

1. Switch on the device with "POWER/VOL" and turn MODE/REC to select BT.
2. Activate the Bluetooth function on your mobile phone, and search and select "NR917" from the list.
3. After Bluetooth is connected successfully, the flashing BT becoming solid. You can enjoy the music from your mobile phone through the speaker of the unit.

PHONO

1. Switch the device on with "POWER/VOL" and turn MODE/REC to select PHONO.
2. Put the record on the turntable.
Note: If you want to play a single record, insert the 45 rpm adaptor in the center of the turntable and then place the record.
3. Set the SPEED SELECTOR to 33 $\frac{1}{3}$, 45 or 78 RPM according to the size of the record.
4. Take out the stylus guard of the tone arm, then place the tone arm on the record carefully.
5. Adjust the VOLUME CONTROL to adjust the desired sound level.
6. To stop operation, lift up the tone arm carefully and return it to the tone arm rest.

CASSETTE

1. Switch the device on with "POWER/VOL" and turn MODE/REC to select TAPE.
2. Insert the cassette and the unit starts playback of the cassette.
3. During playback, to wind fast forward, press the CASSETTE F.FWD/EJECT button half inwards. Then the CASSETTE F.FWD/EJECT button is kept in the middle height position. To return to normal playback, slightly press the CASSETTE F.FWD/EJECT button again. Then the CASSETTE F.FWD/EJECT button resumes to the highest position.
4. To eject the cassette tape, press the CASSETTE F.FWD/EJECT button completely inwards. Then the CASSETTE F.FWD/EJECT button is kept at the lowest position.

RECORDING

Connect disconnect the USB drive when unit is switched off.

1. Switch the unit on and selected the wanted mode or title.
2. Press "MODE/REC" to start recording, display will show REC for 2 seconds.
3. In CD or CARD mode you can select other title by skip buttons.
4. During record MODE selection is blocked.
5. Press MODE/REC again to stop the recording, display is showing STOP for 2 seconds.

NOTE : The encoded file is saved in RECORD folder on USB as MP3 file

The current version of the manual can be downloaded from www.soundmaster.de

Technical changes and misprints reserved.

Copyright by Woerlein GmbH, 90556 Cadolzburg, www.soundmaster.de

Duplication only with the express permission of Woerlein GmbH.

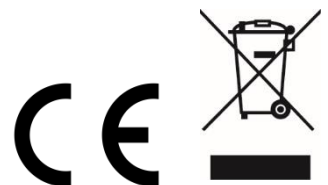

PROTECTION DE L'ENVIRONNEMENT



Ne jetez pas ce produit avec les ordures ménagères lorsqu'il est usagé. Retournez-le à un point de collecte pour le recyclage des appareils électriques et électroniques. Cette recommandation est indiquée par le symbole sur le produit, le mode d'emploi ou l'emballage.

Les matériaux sont recyclables selon leur étiquetage. En réutilisant des matériaux ou d'autres formes de recyclage d'anciens appareils et emballages, vous apportez une contribution importante à la protection de notre environnement. Si nécessaire, retirez les piles et les données personnelles avant l'élimination gratuitement et demandez à votre autorité locale le point d'élimination responsable

| | | |
|--|------------------|--|
| | ATTENTION | |
| Risque d'électrocution Ne pas ouvrir! | | |
| Attention!: Pour réduire le risque d'électrocution, ne retirez pas le couvercle (ou l'arrière). L'utilisateur ne peut entretenir aucune pièce à l'intérieur. Confiez l'entretien à un personnel qualifié. n'tretenir aucune pièce à l'intérieur. Confiez l'entretien à un personnel qualifié. | | |



Ce symbole indique la présence d'une tension dangereuse à l'intérieur de l'appareil, qui est suffisante pour provoquer un choc électrique.



Ce symbole indique la présence de consignes importantes de fonctionnement et d'entretien de pour l'appareil

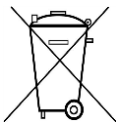

Les piles usages sont des déchets dangereux et ne doivent PAS être jetées avec les ordures ménagères ! La loi impose aux consommateurs de disposer de **toutes les piles** pour un recyclage écologique – et ce que les piles soient de contenance dangereuse ou pas*).

Disposer gratuitement des piles dans les points de collecte de votre communauté ou auprès des magasins détaillant les piles de même catégories.

Ne disposez que de piles entièrement vides.

***) marquée Cd = cadmium, Hg = mercure, Pb = plomb**

| | |
|---|--|
| CLASS 1 LASER PRODUCT KLASSE 1 LASER PRODUKT LUOKAN 1 LASER LAITE KLASSE 1 LASER APPARAT PRODUCTO LASER CLASE 1 | ATTENTION – RADIATION LASER INVISIBLE LORSQUE VOUS OUVREZ LE COUVERCLE OU APPUYEZ SUR L'ENCLENCHEMENT DE SECURITE. EVITEZ TOUTE EXPOSITION AU RAYON LASER |
|---|--|

- L'appareil est équipé d'un « Laser Classe 1 ». Evitez toute exposition au rayon laser car cela pourrait blesser les yeux.
- N'utilisez l'appareil qu'à l'intérieur dans un lieu sec
- Protégez l'appareil contre l'humidité
- N'ouvrez pas l'appareil **RISQUE D'ELECTROCUTION !** Faites effectuer l'ouverture et l'entretien par un personnel qualifié
- Ne connectez cet appareil qu'à une prise murale correctement installée et reliée à la terre Assurez-vous que la tension principale corresponde aux recommandations de la plaque d'indice

- Assurez-vous que le câble d'alimentation reste au sec pendant le fonctionnement. Ne pincez pas le câble et ne l'endommagez d'aucune façon
- Un câble de réseau ou une prise abimés doivent être immédiatement remplacés par un centre agréé.
- En cas de tonnerre, débranchez immédiatement l'appareil de l'alimentation.
- Les enfants doivent être surveillés par leurs parents lorsqu'ils utilisent l'appareil.
- Ne nettoyez l'appareil qu'avec un tissu sec.
- N'utilisez PAS de PRODUITS DETERGENTS ou de CHIFFONS ABRASIFS !
- N'exposez pas l'appareil à la lumière directe du soleil ou toute autre source de chaleur
- Installez l'appareil dans un emplacement suffisamment ventilé pour éviter une accumulation de chaleur.
- Ne recouvrez pas les grilles d'aération !
- Installez l'appareil dans un emplacement sécurisé et sans vibrations.
- Ne pas installer l'appareil à proximité d'ordinateurs et fours à micro-ondes; sinon la réception de radio pourrait être perturbée.
- Ne pas ouvrir ou réparer l'appareil. Cela est dangereux et annulerait la garantie. La réparation doit être uniquement effectuée que par un centre de réparations / service agréé.
- N'utilisez que des piles au mercure et sans cadmium.
- Les piles usagées sont des déchets dangereux et ne doivent PAS être jetées avec les ordures ménagères !!! Ramenez les piles à votre point de vente ou aux points de collecte de votre ville.
- Eloignez les piles des enfants. Les enfants pourraient avaler les piles. En cas d'ingestion d'une pile, contactez immédiatement un médecin.
- Vérifiez régulièrement vos piles pour éviter les fuites.
- La prise de courant ou un coupleur d'appareil est utilisé comme dispositif de déconnexion, les dispositifs de déconnexion doivent rester facilement utilisables.
- Aucune source de flamme nue, telle que des bougies allumées, ne doit être placée sur l'appareil.
- Aucun objet rempli de liquide, tel que des vases, ne doit être placé sur l'appareil.
- Cet appareil, conçu pour les climats modérés, ne convient pas pour une utilisation dans les pays au climat tropical.

EMPLACEMENT DES BOUTONS

VUE DE FACE

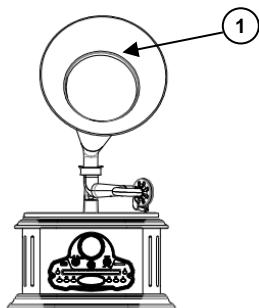

- 1 Pavillon
- 2 Cadran de syntonisation de la radio
- 3 POWER/VOL
Marche/Arrêt, réglage du volume
- 4 Fente pour carte SD
- 5 Bouton OUVRIRE/FERMER
- 6 Bouton ARRÊT
- 7 Bouton LECTURE/PAUSE
- 8 Bouton RÉPÉTER
- 9 Indication de mode

PANNEAU DE COMMANDE

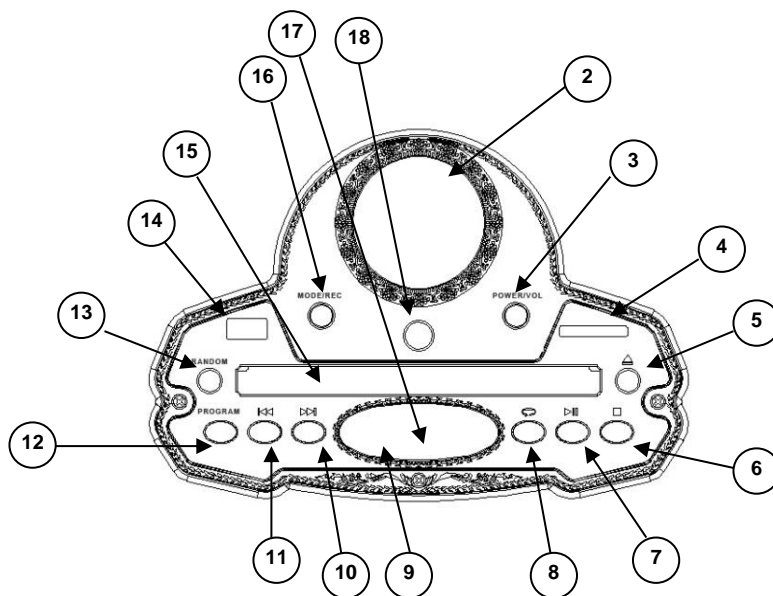

- 10 Bouton d'avance rapide
- 11 Bouton de recul
- 12 Bouton PROGRAMME
- 13 Touche RANDOM
- 14 Port USB
- 15 COMPARTIMENT CD
- 16 MODE/REC Sélecteur de fonction /
Touche d'enregistrement
- 17 Écran d'affichage de piste CD
- 18 Molette de syntonisation

VUE DE GAUCHE

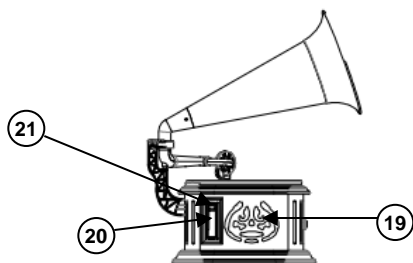

- 19 Haut-parleur
- 20 Cassette

VUE DE DROITE

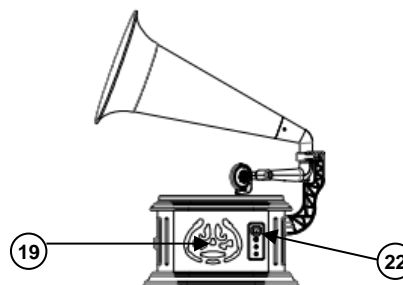

- 21 Bouton d'AVANCE RAPIDE/
D'ÉJECTION DE LA CASSETTE
- 22 SÉLECTEUR DE VITESSE
(33 $\frac{1}{3}$, 45 ou 78 TR/MIN)

VUE DE LA PLATINE

VUE ARRIÈRE

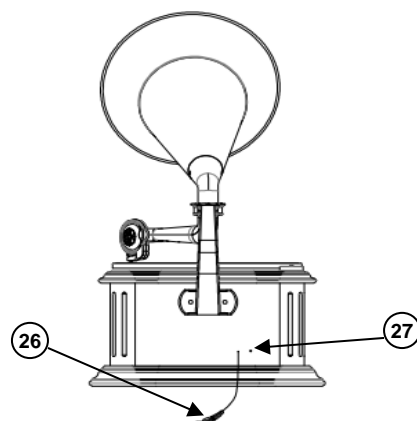
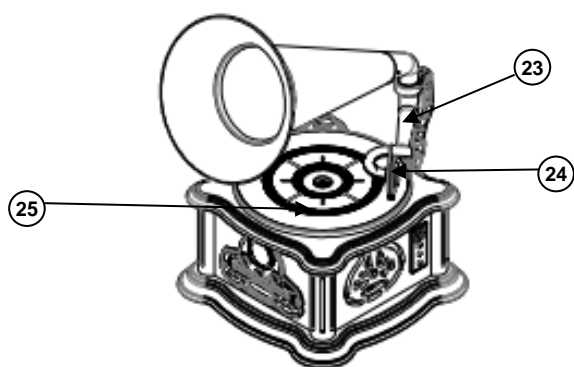

- 23 Bras de lecture
- 24 Cartouche
- 25 Platine

- 26 Antenne FM filaire
- 27 Prise d'adaptateur

INSTALLATION DU HAUT-PARLEUR ET DU PAVILLON

1. Insérez la fiche du support de pavillon dans la prise située à l'arrière de l'appareil.

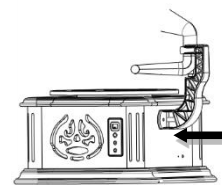

2. Placez le support de pavillon sur les vis et vissez à l'aide des deux écrous papillon.

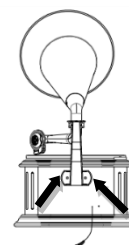

3. Insérez le couvercle frontal dans le tube de pavillon.

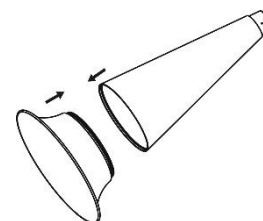

4. À l'aide du couvercle frontal, assemblez le support et le tube de pavillon, puis solidarisez l'ensemble avec les deux vis.

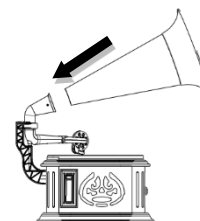

UTILISATION SUR SECTEUR CA

Utilisez uniquement l'adaptateur fourni !

Ce LECTEUR CD/MP3 CASSETTE RADIO AM/FM À PLATINE rétro est alimenté par un courant électrique de 230 VCA/50 Hz. Assurez-vous que la tension correspond à celle figurant sur l'étiquette de l'adaptateur d'alimentation CA.

Insérez la fiche d'alimentation CC de l'adaptateur d'alimentation CA dans la prise de l'adaptateur d'alimentation CA située à l'arrière de l'appareil, puis branchez l'autre bout de l'adaptateur d'alimentation CA dans la prise murale d'alimentation CA.

Mise en veille automatique

La fonction de mise en veille automatique pour économie d'énergie permet à l'appareil d'entrer automatiquement en veille si vous n'appuyez sur aucun bouton 20 minutes après la fin de la lecture.

RADIO

ATTENTION !

Ne branchez jamais l'antenne FM filaire sur une antenne externe !

ASTUCES POUR UNE RÉCEPTION RADIO OPTIMALE

1. Pour une sensibilité de la syntonisation FM et une réception radio optimales, déployez entièrement l'antenne FM filaire.
2. Pour une sensibilité optimale de la syntonisation AM, déplacez l'appareil jusqu'à obtenir une réception radio irréprochable.

FONCTIONNEMENT DE LA RADIO

1. Appuyez sur POWER/VOL pour allumer l'appareil.
2. Tournez MODE/REC pour sélectionner la réception "AM" ou "FM".
3. Tournez la MOLETTE DE SYNTONISATION pour sélectionner la station radio désirée.
4. En cas d'écoute de programme en mode stéréo, le voyant LED change de couleur.
5. Tournez POWER/VOL pour obtenir le niveau sonore souhaité.
6. Pour éteindre la radio, appuyez sur la touche POWER/VOL.

CD

LECTEUR CD/MP3

1. Appuyez sur "POWER/VOL" pour allumer et tournez MODE/REC pour sélectionner CD.
2. Appuyez sur le bouton ▲. Le message « OPEN » s'affiche à l'écran.
3. Insérez le CD sur le plateau CD, l'étiquette vers le haut.
4. Appuyez de nouveau sur le bouton ▲. Le plateau CD se ferme automatiquement. Le message « LOAD » s'affiche à l'écran.
5. Une fois le disque reconnu, le nombre total de pistes disponibles s'affiche à l'écran. Si la mention « *RD* » s'affiche à l'écran, cela signifie que le disque ne peut être lu ou qu'aucun disque n'est inséré.
6. Appuyez sur le bouton « ►|| » pour démarrer la lecture de la première à la dernière piste. Le numéro de la piste en cours de lecture s'affiche à l'écran. La lecture s'arrête automatiquement lorsque toutes les pistes du disque ont été lues. Le nombre total de pistes du CD s'affiche de nouveau à l'écran.
7. Pendant la lecture, appuyez une fois sur le bouton ►|| pour faire une pause de lecture, puis une nouvelle fois ►|| pour reprendre la lecture.
8. Pour arrêter la lecture, appuyez sur le bouton ■. Le nombre total de pistes du CD s'affiche à l'écran.

FONCTION IGNORER

Pendant la lecture, appuyez sur le bouton **⏮** ou **⏭** pour sélectionner une piste.

FONCTION RÉPÉTER

- Pendant la lecture, appuyez une fois sur la touche REPEAT. L'écran affiche RE ONE et lit la piste actuelle de façon répétée.
- Pendant la lecture, appuyez deux fois sur la touche REPEAT. L'écran affiche RE DIR et lit le dossier actuel de manière répétée (uniquement pour les CD MP3).
- Pendant la lecture, appuyez trois fois sur la touche REPEAT. L'écran affiche RE ALL et le disque complet sera répété.
- Pendant la lecture, appuyez quatre fois sur la touche REPEAT. L'écran affiche OFF et revient à la lecture normale.

FONCTION ALÉATOIRE

Pendant la lecture, la fonction RANDOM permet de mélanger la lecture.

LECTURE PROGRAMMÉE (UNIQUEMENT CD)

Ce mode permet de lire des pistes programmées dans l'ordre de votre choix.

1. Arrêtez l'appareil et appuyez sur le bouton PROGRAM. La mention **PD** s'affiche à l'écran.
2. Appuyez sur le bouton **⏮** ou **⏭** pour sélectionner la piste à programmer, puis sur PROGRAMME pour confirmer.
3. Répétez l'étape 2 ci-dessus pour ajouter d'autres pistes dans la liste des pistes programmées. Un maximum de 20 pistes sur un CD, un maximum de 99 pistes sur un CD MP3.
4. Appuyez sur **▶** pour démarrer la lecture des pistes ainsi programmées.

Remarque : pour supprimer la liste des pistes programmées, appuyez deux fois sur **■** ; toutes les pistes programmées seront ainsi effacées.

USB/CARTE SD

Connecter/déconnecter le support de stockage lorsque l'appareil est éteint.

Allumez l'appareil avec "POWER/VOL" et sélectionnez USB ou CARD avec MODE/REC. Les fonctions de contrôle sont les mêmes que pour la lecture d'un CD.

Les éléments de commande sont les mêmes qu'en mode CD.

BLUETOOTH®

1. Allumez l'appareil avec "POWER/VOL" et tournez MODE/REC pour sélectionner BT.
2. Activez la fonction Bluetooth sur votre portable ; recherchez et sélectionnez « NR917 » dans la liste des appareils disponibles.
3. Une fois la connexion Bluetooth établie, le symbole BT clignotant devient fixe. Vous pouvez écouter la musique de votre téléphone portable via le haut-parleur de l'appareil.

PHONO

1. Allumez l'appareil avec "POWER/VOL" et tournez MODE/REC pour sélectionner PHONO.
2. Placez le disque sur le tourne-disque.
Remarque : si vous souhaitez lire un disque monoplage, veuillez insérer l'adaptateur 45 tr/min au centre de la platine, puis introduisez-y le disque.
3. Réglez le SÉLECTEUR DE VITESSE sur 33 $\frac{1}{3}$, 45 ou 78 TR/MIN, en fonction de la taille du disque.
4. Retirez la protection de la pointe de lecture du bras de lecture, puis déposez délicatement le bras de lecture sur le disque.
5. Tournez la MOLETTE DU VOLUME pour régler le volume au niveau désiré.
6. Pour arrêter l'opération, soulevez délicatement le bras de lecture et ramenez-le en position de repos.

CASSETTE

1. Allumez l'appareil avec "POWER/VOL" et tournez MODE/REC pour sélectionner TAPE.
2. Introduisez une cassette dans l'appareil ; la lecture de la cassette démarre.
3. Pendant la lecture de la cassette, appuyez à moitié sur le bouton d'AVANCE RAPIDE/D'ÉJECTION DE LA CASSETTE pour effectuer une avance rapide de la cassette. Le bouton reste à mi-hauteur. Pour reprendre une lecture normale, appuyez doucement sur le bouton d'AVANCE RAPIDE/D'ÉJECTION DE LA CASSETTE. Le bouton retourne à sa hauteur normale.
4. Pour éjecter une cassette, appuyez à fond sur le bouton d'AVANCE RAPIDE/D'ÉJECTION DE LA CASSETTE. Le bouton d'AVANCE RAPIDE/D'ÉJECTION DE LA CASSETTE est maintenue à sa position la plus basse.

ENREGISTREMENT

Connecter/déconnecter le lecteur USB lorsque l'appareil est éteint.

1. Allumez l'appareil et sélectionnez le mode ou le titre souhaité.
2. Appuyez sur "MODE/REC" pour commencer l'enregistrement, l'écran affichera REC pendant 2 secondes.
3. En mode CD ou CARD, vous pouvez sélectionner un autre titre à l'aide des boutons de saut.
4. Pendant l'enregistrement, la sélection du MODE est bloquée.
5. Appuyez à nouveau sur MODE/REC pour arrêter l'enregistrement, l'écran affiche STOP pendant 2 secondes.

REMARQUE : Le fichier encodé est sauvegardé dans le dossier RECORD sur USB en tant que fichier MP3.

La version actuelle du manuel peut être téléchargée à partir de www.soundmaster.de.

Modifications techniques et erreurs d'impression réservées.

Copyright de Wörlein GmbH, 90556 Cadolzburg, www.soundmaster.de

Duplication uniquement avec l'autorisation expresse de Woerlein GmbH





MILIEUBESCHERMING



Gooi dit product niet weg bij het huishoudafval aan het einde van de levensduur ervan. Breng het product terug naar een inzamelingspunt voor hergebruik van elektrische en elektronische apparatuur. Dit wordt aangegeven door dit symbool op het product, in de gebruiksaanwijzing of op de verpakking.

De materialen zijn recyclebaar volgens hun etikettering. Door materialen te hergebruiken of andere vormen van recycling van oude apparaten en verpakkingen, levert u een belangrijke bijdrage aan de bescherming van ons milieu. Verwijder indien nodig de batterijen en persoonlijke gegevens voordat u deze gratis weggooit en vraag uw gemeente naar het verantwoordelijke afvalverwerkingspunt.

| | | |
|--|---------------------|---|
|  | WAARSCHUWING |  |
| Risico voor een elektrische schok Niet openen! | | |
| <p>Waarschuwing: Verwijder de behuizing (of achterzijde) niet, om het risico op elektrische schokken te verkleinen. Geen voor de gebruiker te onderhouden onderdelen binnenin het apparaat. Laat reparatie over aan gekwalificeerd onderhoudspersoneel.</p> | | |



Dit symbool wijst op de aanwezigheid van een gevaarlijke spanning binnenin de behuizing, die groot genoeg is om elektrische schokken te veroorzaken.



Dit symbool wijst de gebruiker op de aanwezigheid van belangrijke gebruiks- en onderhoudsinstructies voor het apparaat.

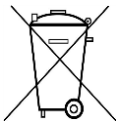

Gebruikte batterijen zijn gevaarlijk afval en mogen NIET weggegooid worden bij het huishoudelijk afval!!! Als consument bent u wettelijk verplicht alle batterijen terug te brengen voor milieuvriendelijk hergebruik - of de batterijen gevaarlijke stoffen*) bevatten of niet.

U kunt batterijen gratis terugbrengen naar openbare inzamelingspunten in uw gemeente of bij winkels die de betreffende soort batterijen verkopen.

Alleen volledig lege batterijen.

*) met de markering Cd = cadmium, Hg = kwik, Pb = lood

| | |
|---|--|
| <p>CLASS 1 LASER PRODUCT KLASSE 1 LASER PRODUKT LUOKAN 1 LASER LAITE KLASS 1 LASER APPARAT PRODUCTO LASER CLASE 1</p> | <p>WAARSCHUWING - ONZICHTBARE LASERSTRALING WANNEER DE BEHUIZING GEOPEND WORDT OF DE INTERNE BEVEILIGING UITGESCHAKELD. VERMIJD BLOOTSTELLING AAN DE LASERSTRAAL.</p> |
|---|--|

- Dit apparaat is uitgerust met een "Klasse 1 Laser". Vermijd blootstelling aan de laserstraal; dit kan verwondingen aan de ogen veroorzaken.
- Gebruik het apparaat alleen binnenshuis in een droge omgeving.
- Bescherm het apparaat tegen vocht.
- Open het apparaat niet. **ELECTRISCHE SCHOKGEVAAR!** Laat opening en reparatie over aan gekwalificeerd onderhoudspersoneel.
- Sluit dit apparaat alleen aan op een goed geïnstalleerd en geaard stopcontact. Zorg ervoor dat de netspanning overeenkomt met het de specificaties op het etiket.

Veiligheids-, milieu- en instellingsaanwijzingen

- Zorg ervoor dat het elektriciteits snoer droog blijft tijdens gebruik. Zorg ervoor dat het elektriciteits snoer niet afgeknepen of op een andere manier beschadigd wordt.
- Beschadigde snoeren of stekkers moeten meteen vervangen worden door geautoriseerd onderhoudspersoneel.
- In geval van bliksem moet de stekker onmiddellijk uit het stopcontact getrokken worden.
- Wanneer kinderen het apparaat gebruiken, moeten de ouders toezicht houden.
- Reinig het apparaat alleen met een droge doek.
- Gebruik **GEEN SCHOONMAAKMIDDELEN** of **SCHUURSPONSJES!**
- Stel het apparaat niet bloot aan direct zonlicht of andere hittebronnen.
- Installeer het apparaat op een plaats met voldoende ventilatie, om oververhitting te voorkomen.
- Dek de ventilatieopeningen niet af!
- Installeer het apparaat op een veilige en vibratie-vrije plaats.
- Installeer het apparaat zo ver mogelijk uit de buurt van computers en magnetrons; anders kan de radio-ontvangst gestoord worden.
- Open de behuizing niet en probeer het apparaat niet te repareren. Dit is gevaarlijk en doet uw garantie vervallen. Reparaties mogen alleen uitgevoerd worden door geautoriseerd onderhoudspersoneel.
- Gebruik alleen kwik- en cadmium-vrije batterijen.
- Gebruikte batterijen zijn gevaarlijk afval en mogen NIET weggegooid worden bij het huishoudelijk afval!!! Breng de batterijen terug naar uw handelaar of naar inzamelingspunten in uw gemeente.
- Houd batterijen buiten bereik van kinderen. Kinderen kunnen batterijen per ongeluk inslikken. Raadpleeg onmiddellijk een dokter wanneer een kind een batterij ingeslikt heeft.
- Controleer uw batterijen regelmatig om batterijlekkage te voorkomen.
- De stekker of een koppelkabel wordt gebruikt als onderbrekingsapparaat. De onderbrekingsapparaten zullen gereed zijn voor gebruik.
- Zet geen open vuurbronnen, zoals brandende kaarsen, op het apparaat.
- Zet geen met vloeistof gevulde objecten, zoals vazen, op het apparaat.
- Dit apparaat is voor gebruik in omgevingen met een gematigd klimaat; niet geschikt in landen met een tropisch klimaat.

LOCATIE VAN BEDIENINGEN

VOORAANZICHT

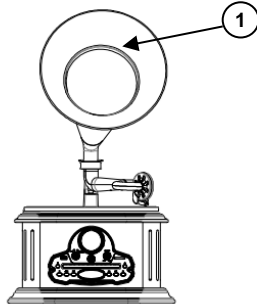

PANEEL

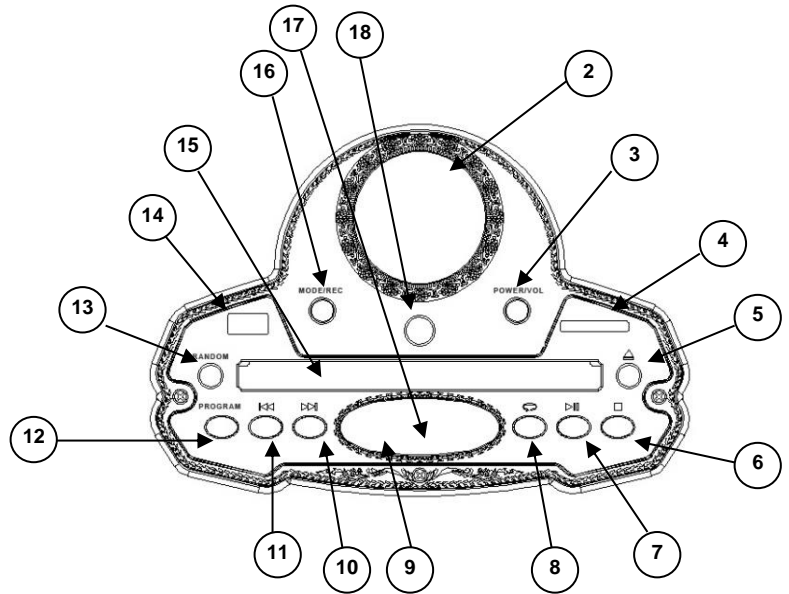

- 1 Hoorn
- 2 Lens van radioschaal
- 3 POWER/VOL - Aan/Uit, volumeregeling
- 4 SD-gleuf
- 5 Knop OPENEN/SLUITEN
- 6 STOPKNOP
- 7 Knop AFspeLEN/PAUZEREN

- 8 HERHAALKNOP
- 9 Modusaanduiding

- 10 VOORUITsPOELKNOP
- 11 TERUGsPOELKNOP
- 12 PROGRAMMEERKNOP
- 13 Knop RANDOM
- 14 USB-poort
- 15 CD-KLEPJE
- 16 MODE/REC
Functiekeuzeschakelaar /
Opnameknop
- 17 Weergave van cd-track
- 18 Afstemknop

ZIJAANZICHT LINKS

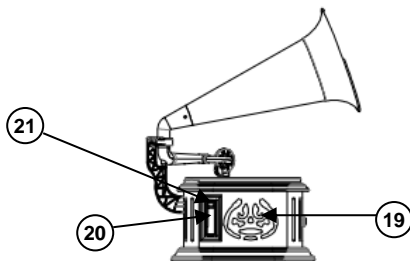

- 19 Luidspreker
- 20 Cassettespeler

ZIJAANZICHT RECHTS

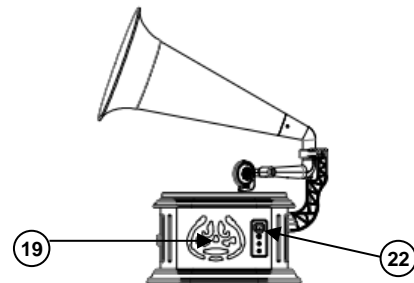

- 21 Knop CASSETTE
VOORUITsPOELEN/UITWERPEN
- 22 TOERENSCHAKELAAR
(33 1/3, 45 of 78 TPM)

AFBEELDING PLATENSPELER

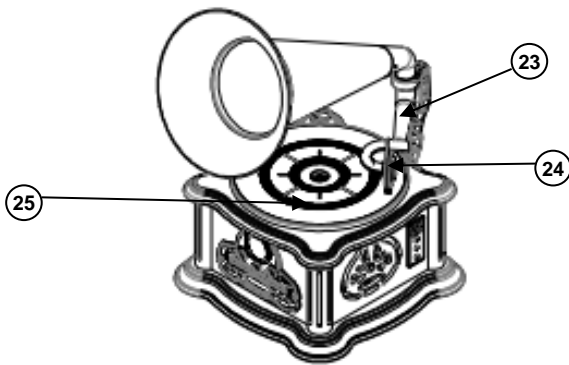

- 23 Toonarm
- 24 Element
- 25 Draaiplateau

ACHTERAANZICHT

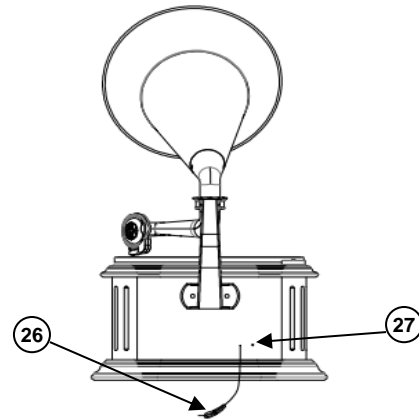

- 26 FM-draadantenne
- 27 Adapteringang

DE LUIDSPREKER EN HOORN INSTALLEREN

1. Steek de stekker van de hoornhouder in de aansluiting op de achterzijde van het apparaat.

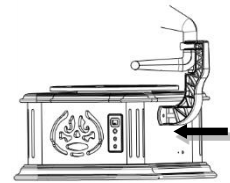

2. Plaats de hoornhouder op de schroeven en draai vast met de twee vleugelmoeren.

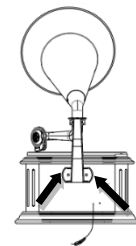

3. Steek de voorkap in de hoornbuis.

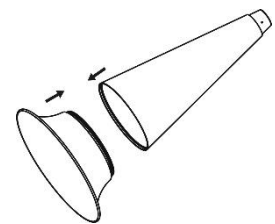

4. Sluit de hoornhouder aan op de hoornbuis met de voorkap en draai de aansluiting vast met de twee schroeven.

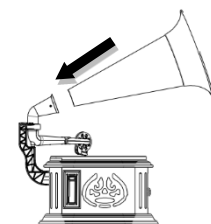

AC-VOEDING

Gebruik uitsluitend de meegeleverde stroomadapter!

Deze ouderwetse PLATENSPELER AM/FM CASSETTE CD/MP3-SPELER werkt op AC230V~50Hz netvoeding. Controleer of de spanning gelijk is aan die aangegeven op het label van de AC-adapter.

Steek de DC-stekker van de AC-adapter in de AC-adaptingang op de achterzijde van het apparaat en sluit de AC-adapter vervolgens aan op een stopcontact met AC-voeding.

Automatisch stand-by

Om energie te besparen, zal het apparaat automatisch op stand-by schakelen als u 20 minuten lang op geen toetsen drukt nadat het afspelen is gestopt.

RADIO

LET OP!

Sluit de FM-draadantenne niet aan op een externe antenne!

TIPS VOOR EEN GOEDE RADIO-ONTVANGST







1. De FM-draadantenne dient volledig te worden uitgetrokken voor maximale gevoeligheid van de FM-tuner en een optimale ontvangst.
2. U kunt de AM-gevoeligheid verbeteren door te proberen het apparaat te verplaatsen totdat u de beste ontvangst krijgt.

RADIOBEDIENING

1. Druk op POWER/VOL om het apparaat in te schakelen.
2. Draai MODE/REC om "AM" of "FM" ontvangst te selecteren.
3. Draai de AFSTEMKNOP om het gewenste radiostation te selecteren.
4. Wanneer u naar een stereo uitzending luistert, dan zal de LED-indicator van kleur veranderen.
5. Draai aan POWER/VOL om het gewenste geluidsniveau in te stellen.
6. Druk op POWER/VOL om de radio uit te zetten.

CD

CD-/MP3-DISKPELER

1. Druk op "POWER/VOL" om in te schakelen en draai aan MODE/REC om CD te selecteren.
2. Druk op de toets . De display zal "OPEN" weergeven.
3. Plaats de disk in de cd-houder met de bedrukte zijde omhoog.
4. Druk vervolgens nog een keer op de knop . De cd-houder zal automatisch sluiten. De display zal "LOAD" weergeven.
5. De display zal het totale aantal tracks weergeven nadat de disk is ingelezen. Als de display "nD" weergeeft, dan betekent dit dat de disk niet kan worden ingelezen of dat er geen disk is geplaatst.
6. Druk op de toets  om het afspelen te starten van de eerste tot de laatste track. De display zal het tracknummer weergeven dat momenteel wordt afgespeeld. Het afspelen stopt automatisch wanneer alle tracks op de disk zijn afgespeeld. De display zal vervolgens weer het totale aantal tracks weergeven.
7. Druk tijdens het afspelen op de toets  om het afspelen te pauzeren en druk nogmaals op de toets  om het afspelen te hervatten.
8. Druk op de toets  om het afspelen te stoppen. De display toont het totale aantal tracks op de disk.

OVERSLAANFUNCTIE

Druk tijdens het afspelen op de toets **◀◀** of **▶▶** om een track te selecteren.

HERHAALFUNCTIE

- Druk tijdens het afspelen eenmaal op de REPEAT knop. Het display toont RE ONE en het huidige nummer wordt herhaaldelijk afgespeeld.
- Druk tijdens het afspelen tweemaal op de REPEAT toets. Het display toont RE DIR en de huidige map wordt herhaaldelijk afgespeeld (alleen voor MP3-CD).
- Druk tijdens het afspelen driemaal op de REPEAT toets. Op het scherm verschijnt RE ALL en de volledige cd wordt herhaald.
- Druk tijdens het afspelen vier keer op de REPEAT-toets. Het display toont OFF en u keert terug naar de normale weergave.

RANDOM FUNCTIE

Tijdens het afspelen RANDOM om het afspelen in willekeurige volgorde te laten verlopen.

GEPROMGRAMMEERDE AFSPEELMODUS (ALLEEN CD)

U kunt tracks programmeren om in de gewenste volgorde af te spelen.

1. Stel het apparaat in op de gestopte modus en druk op de toets PROGRAM. De display zal **PD** | weergeven.
2. Druk op de toets **◀◀** of **▶▶** om de track te selecteren die u wilt programmeren en druk vervolgens ter bevestiging op de toets PROG.
3. Herhaal Stap 2 om meer tracks in de lijst te programmeren. Maximaal 20 nummers op een CD, maximaal 99 nummers op een MP3-CD.
4. Druk op de toets **▶▶** om het afspelen van de geprogrammeerde tracks te starten.

Opmerking: Druk tweemaal op de toets **■** om alle geprogrammeerde tracks te wissen.

USB/SD

Sluit het opslagmedium aan/uit wanneer het apparaat is uitgeschakeld.

Schakel het apparaat in met "POWER/VOL" en selecteer USB of CARD met MODE/REC.

De bedieningsfuncties zijn dezelfde als bij CD-weergave.

De bedieningselementen zijn dezelfde als in CD-modus.

BLUETOOTH®

1. Schakel het apparaat in met "POWER/VOL" en draai MODE/REC om BT te selecteren.
2. Activeer de Bluetooth-functie op uw mobiele telefoon, zoek naar apparatuur en selecteer "NR917" in de lijst.
3. Nadat Bluetooth met succes is verbonden, gaat BT continu knipperen. U kunt genieten van de muziek van uw mobiele telefoon via de luidspreker van het toestel.

PHONO

1. Schakel het apparaat in met "POWER/VOL" en draai MODE/REC om PHONO te selecteren.
2. Leg de plaat op de platenspeler.
Opmerking: Als u een single wilt afspelen, plaats dan de 45-toerenadapter in het midden van het draaiplateau en leg vervolgens de plaat neer.
3. Stel de TOERENSCHAKELAAR in op 33 $\frac{1}{3}$, 45 of 78 TPM volgens het type plaat dat u wilt afspelen.
4. Haal de naaldbescherming uit de toonarm en plaats de toonarm vervolgens voorzichtig op de plaat.
5. Pas de VOLUMEREGELING aan tot op het gewenste geluidsniveau.
6. U kunt het afspelen stoppen door de toonarm voorzichtig op te heffen en terug te keren naar de toonarmsteun.

CASSETTE

1. Schakel het apparaat in met "POWER/VOL" en draai MODE/REC om TAPE te selecteren.
2. Plaats de cassette en het apparaat zal beginnen de cassette af te spelen.
3. U kunt de cassette tijdens het afspelen vooruitspoelen door de knop CASSETTE VOORUITSPOELEN/UITWERPEN halverwege in te drukken; de knop CASSETTE VOORUITSPOELEN/UITWERPEN zal in de middelhoge stand worden gehouden. Druk nogmaals lichtjes op de toets CASSETTE VOORUITSPOELEN/UITWERPEN om het normale afspelen te hervatten; de knop CASSETTE VOORUITSPOELEN/UITWERPEN zal terugkeren naar de hoogste stand.
4. Druk de knop CASSETTE VOORUITSPOELEN/UITWERPEN volledig in om de cassettape uit te werpen. De knop CASSETTE VOORUITSPOELEN/UITWERPEN zal in de laagste stand blijven zitten.

OPNEMEN

Het USB-station aansluiten/ loskoppelen wanneer het apparaat is uitgeschakeld.

1. Schakel het toestel in en selecteer de gewenste modus of titel.
2. Druk op "MODE/REC" om de opname te starten, het scherm zal gedurende 2 seconden REC tonen.
3. In CD- of CARD-modus kunt u een andere titel selecteren met de skip-toetsen.
4. Tijdens de opname is de MODE selectie geblokkeerd.
5. Druk nogmaals op MODE/REC om de opname te stoppen, het scherm toont gedurende 2 seconden STOP.

OPMERKING: Het gecodeerde bestand wordt opgeslagen in de map RECORD op USB als MP3-bestand.

De huidige versie van de handleiding kan worden gedownload van www.soundmaster.de

Technische wijzigingen en drukfouten voorbehouden
Auteursrecht van Woerlein GmbH, 90556 Cadolzburg,

www.soundmaster.de

Duplicatie alleen met uitdrukkelijke toestemming van Woerlein GmbH



PROTEZIONE AMBIENTALE

Non smaltire il presente prodotto tra i normali rifiuti domestici al termine del suo ciclo di vita. Portarlo invece ad un centro specializzato nel riciclo di materiale elettrico e dispositivi elettronici. Quest'obbligo è indicato dal simbolo di riciclo presente sul prodotto, sul manuale di istruzioni o sulla confezione.

I materiali sono riciclabili secondo la loro etichettatura.

Riutilizzando materiali o altre forme di riciclaggio di vecchi dispositivi e imballaggi, dai un contributo importante alla protezione del nostro ambiente. Se necessario, rimuovere gratuitamente le batterie e i dati personali prima dello smaltimento e chiedere all'autorità locale informazioni sul punto di smaltimento responsabile

| | | |
|--|-------------------|--|
| | ATTENZIONE | |
| Rischio di scosse elettriche Non aprire il dispositivo! | | |
| Cautela: Per ridurre il rischio di scosse elettriche, non rimuovere la copertura (o il retro). Il prodotto non contiene componenti riparabili. Affidare le riparazioni esclusivamente a personale qualificato. | | |



Tale simbolo indica la presenza all'interno dell'apparecchio di componenti che generano tensione elettrica a livelli pericolosi, capaci di produrre scosse elettriche.



Tale simbolo indica la presenza di importanti istruzioni di utilizzo e manutenzione del prodotto.

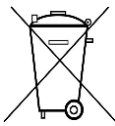

Le batterie usate sono rifiuti pericolosi e NON devono essere smaltite assieme agli altri rifiuti domestici! Infatti, ogni consumatore è **obbligato a norma di legge** a restituire **tutte le batterie** ai centri di riciclaggio ecosostenibile – indipendentemente dalla presenza nelle batterie di sostanze più o meno dannose*). **Le batterie usate possono essere consegnate in maniera completamente gratuita ai centri di raccolta pubblica o al proprio rivenditore.**
Riportare le batterie solo quando esse sono completamente scariche.

*) indicate dai simboli Cd = cadmio, Hg = mercurio, Pb = piombo

| | |
|--|--|
| | ATTENZIONE – IL DISPOSITIVO PUÒ EMETTERE RADIAZIONI LASER INVISIBILI, IN CASO DI APERTURA DEL COPERCHIO O RIMOZIONE DEL BLOCCO DI PROTEZIONE. EVITARE L'ESPOSIZIONE ALLE EMISSIONI LASER. |
|--|--|

- Il dispositivo è dotato di una fonte di emissioni laser di Classe 1. Evitare di esporsi direttamente all'emissione dei fasci laser, che potrebbero causare danni agli occhi.
- Usare il dispositivo esclusivamente al chiuso, in ambienti asciutti. Proteggere il dispositivo dall'umidità.
- Non aprire l'unità. **RISCHIO DI SCOSSE ELETTRICHE!** Affidare l'apertura dell'apparecchio e le riparazioni esclusivamente a personale qualificato.
- Collegare il presente dispositivo esclusivamente ad una presa a muro ben installata e dotata di messa a terra. Accertarsi che la tensione di alimentazione corrisponda a quella nominale riportata sulla targa del prodotto.
- Tenere il cavo di alimentazione lontano da fonti di umidità durante il funzionamento. Non ostruire o danneggiare il cavo di alimentazione in alcun modo.
- Avvisi per la disconnessione del dispositivo: La spina di alimentazione serve per la connessione del dispositivo alla rete elettrica, quindi tenerla sempre in posizione facilmente accessibile.
- Se il cavo o la spina di alimentazione sono danneggiati in qualunque modo, farli sostituire immediatamente presso un centro di assistenza autorizzato.
- In caso di temporali, disconnettere immediatamente il dispositivo dalla rete elettrica.
- Il dispositivo può essere utilizzato dai bambini, solo sotto il controllo dei genitori.
- Per la pulizia dell'apparecchio, servirsi esclusivamente di un panno asciutto.
- **NON USARE DETERGENTI o PANNI ABRASIVI!**
- Installare il dispositivo in un ambiente dotato di sufficiente ventilazione, per evitare problemi di surriscaldamento.
- Non ostruire le aperture di ventilazione!
- La libera circolazione dell'aria potrebbe essere ostacolata, ostruendo le feritoie di ventilazione con oggetti, quali giornali, tovaglie o tende ecc.
- Tenere l'apparecchio lontano da schizzi o zampilli, evitando di appoggiare sopra di esso oggetti contenenti liquidi, ad esempio tazze.
- L'unità non deve essere esposta direttamente alla luce solare o altre fonti di calore, né conservata in ambienti eccessivamente freddi, umidi, polverosi o soggetti ad urti e vibrazioni.
- Non tentare di applicare cavi, spine o altri oggetti all'unità, né tentare di aprirla.
- Installare il dispositivo in una posizione sicura e non soggetta a vibrazioni.
- Non appoggiare sul dispositivo fonti di fiamme libere, ad esempio candele accese.
- Installare l'apparecchio lontano da computer o unità a microonde, che potrebbero causare interferenze alla ricezione radio.
- Non tentare di aprire o riparare l'unità. Tale operazione espone l'utente a rischio di lesioni e rende nulla la garanzia del prodotto. Per le riparazioni affidarsi esclusivamente a personale / centri di assistenza autorizzati.
- Usare esclusivamente batterie prive di mercurio e cadmio.
- Le batterie non devono essere esposte direttamente a fonti di calore, quali luce solare, fiamme libere o simili.
- Le batterie usate sono rifiuti pericolosi e NON devono essere smaltite assieme agli altri rifiuti domestici!!! Portare invece le batterie vecchie al proprio rivenditore o in appositi centri di raccolta locali.
- Tenere le batterie fuori della portata dei bambini. I bambini potrebbero infatti correre il rischio di ingerirle. Consultare immediatamente un medico in caso di ingestione di batterie.
- Controllare regolarmente che le batterie del proprio apparecchio non abbiano perditte.
- L'apparato è concepito per l'uso in zone con climi temperati; non è adatto all'uso in paesi con climi tropicali.

POSIZIONE DEI COMANDI

VISTA FRONTALE

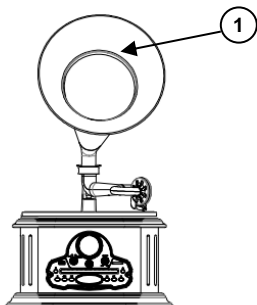

PANNELLO

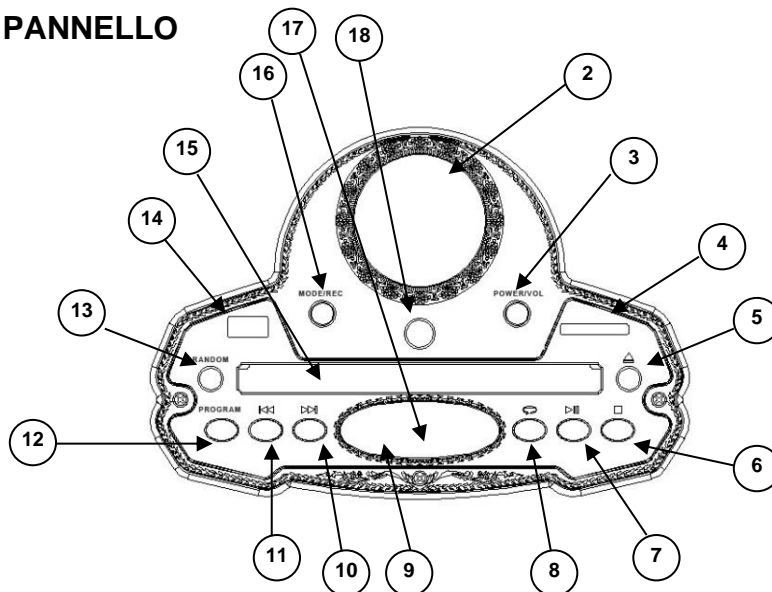

- | | | | |
|---|---|----|--|
| 1 | Tromba | 10 | Pulsante avanzamento rapido |
| 2 | Pannello frequenze radio | 11 | Pulsante avvolgimento |
| 3 | POWER/VOL Accensione/spengnimento, controllo del volume | 12 | Pulsante PROGRAMMA |
| 4 | Slot SD | 13 | Pulsante RANDOM |
| 5 | Pulsante APRI/CHIUDI | 14 | Slot USB |
| 6 | Pulsante INTERRUZIONE | 15 | SPORTELLLO CD |
| 7 | Pulsante PLAY/PAUSA | 16 | MODE/REC Selettore di funzione / Pulsante di registrazione |
| 8 | Pulsante RIPETI | 17 | Display brano CD |
| 9 | Indicazione della modalità | 18 | Controllo di sintonizzazione |

VISTA LATO SINISTRO

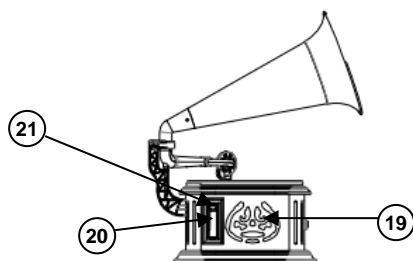

VISTA LATO DESTRO

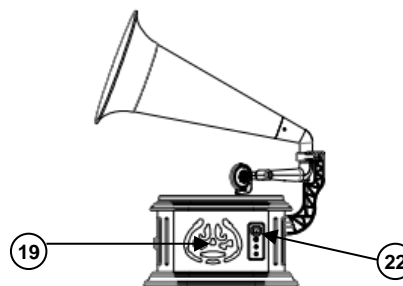

- | | | | |
|----|--------------|----|--|
| 19 | Altoparlante | 21 | Pulsante AVANZAMENTO RAPIDO/ ESTRAI CASSETTA |
| 20 | Cassetta | 22 | SELETTORE VELOCITÀ (33 $\frac{1}{3}$, 45 o 78 GIRI) |

VISTA GIRADISCHI

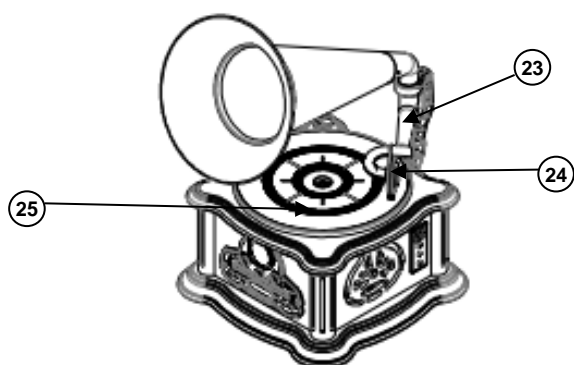

- 23 Braccio acustico
- 24 Puntina
- 25 Giradischi

VISTA POSTERIORE

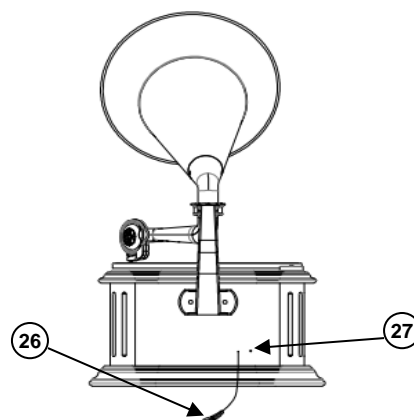

- 26 Antenna a filo FM
- 27 Jack adattatore

INSTALLAZIONE DI ALTOPARLANTE E TROMBA

1. Inserire la spina del supporto della tromba nel jack sul retro dell'unità.

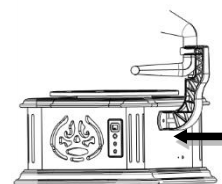

2. Applicare il supporto della tromba sulle viti e fissarlo con i due dadi ad alette.

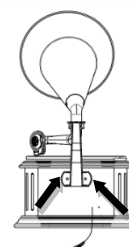

3. Inserire il coperchio anteriore nel tubo della tromba.

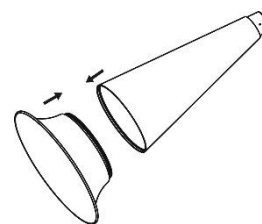

4. Collegare il supporto della tromba al tubo tramite il coperchio anteriore e fissare il collegamento con le due viti.

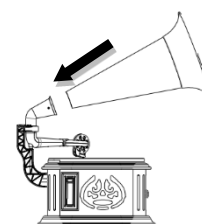

FUNZIONAMENTO CA

Utilizzare solo l'adattatore di alimentazione fornito in dotazione!

Questo GIRADISCHI in stile grammofono antico con LETTORE MP3/CD, CASSETTE e RADIO AM/FM, è alimentato da una linea elettrica CA da 230 V a 50 Hz. Assicurarci che la tensione sia la stessa di quella indicata sull'etichetta dell'adattatore CA.

Inserire la spina CC dell'adattatore CA nel corrispondente jack sul retro dell'unità e collegare la spina dell'alimentatore CA in una presa a muro con alimentazione CA.

Standby automatico

L'unità è dotata di una funzione di risparmio energetico, che la fa entrare automaticamente in modalità standby dopo 20 minuti senza premere alcun pulsante dal termine dell'ultima riproduzione.

RADIO

ATTENZIONE!

Non collegare l'antenna a filo FM a nessuna antenna esterna!

SUGGERIMENTI PER UNA MIGLIORE RICEZIONE RADIO

1. Per garantire la massima sensibilità del sintonizzatore FM, l'antenna a filo FM deve essere allungata completamente fino a ottenere la migliore ricezione possibile.
2. Per garantire la massima sensibilità AM, spostare l'unità fino a ottenere la migliore ricezione possibile.

FUNZIONAMENTO RADIO

1. Premere POWER/VOL per accendere l'unità.
2. Ruotare MODE/REC per selezionare la ricezione "AM" o "FM".
3. Ruotare il CONTROLLO DI SINTONIA per selezionare la stazione radio preferita.
4. Se si ascolta un programma trasmesso in stereo, il colore dell'indicatore LED cambia.
5. Ruotare POWER/VOL per ottenere il livello sonoro desiderato.
6. Per spegnere la radio, premere POWER/VOL.

CD

LETTORE DI CD/DISCHI MP3

1. Premere "POWER/VOL" per accendere la radio e ruotare MODE/REC per selezionare CD.
2. Premere il pulsante ▲. Il display mostra l'indicazione "OPEN".
3. Inserire un disco nel vassoio CD con il lato contenente l'etichetta rivolto verso l'alto.
4. Quindi premere di nuovo il pulsante ▲. Il vassoio del CD si chiude automaticamente. Il display mostra l'indicazione "LOAD".
5. Dopo la lettura del disco, il display mostra il numero totale di brani. Il display mostra "∞" per indicare che il disco non può essere letto o che non è stato inserito.
6. Premere il pulsante ► per avviare la riproduzione dal primo all'ultimo brano. Il display mostra il numero del brano attualmente in riproduzione. La riproduzione termina automaticamente dopo la lettura di tutti i brani del disco. A questo punto il display mostra di nuovo il numero totale di brani.
7. Durante la riproduzione, premere il pulsante ► per metterla in pausa e premere di nuovo ► per riprendere la riproduzione.
8. Per interrompere la riproduzione, premere il pulsante ■. Il display mostra il numero totale di brani nel disco.

FUNZIONE IGNORA

Durante la riproduzione, premere il pulsante **⏮** o **⏭** per selezionare un brano.

FUNZIONE RIPETI

- Durante la riproduzione, premere una volta il pulsante REPEAT. Il display visualizza RE ONE e riproduce ripetutamente il brano corrente.
- Durante la riproduzione, premere due volte il pulsante REPEAT. Il display visualizza RE DIR e riproduce ripetutamente la cartella corrente (solo per MP3-CD).
- Durante la riproduzione, premere tre volte il tasto REPEAT. Il display visualizza RE ALL e l'intero disco viene ripetuto.
- Durante la riproduzione, premere il tasto REPEAT quattro volte. Il display visualizza OFF e torna alla riproduzione normale.

FUNZIONE CASUALE

Durante la riproduzione RANDOM consente di mescolare la riproduzione.

RIPRODUZIONE PROGRAMMATA (SOLO CD)

È possibile riprodurre i brani programmati nella sequenza preferita.

1. Dopo aver interrotto la riproduzione, premere il pulsante PROGRAM. Il display mostra l'indicazione **PG 1**.
2. Premere il pulsante **⏮** o **⏭** per selezionare il brano che si intende programmare e premere PROG. per confermarlo.
3. Ripetere il passo 2 per inserire altri brani nell'elenco programmato. Un massimo di 20 tracce su un CD, un massimo di 99 tracce su un CD MP3.
4. Premere il pulsante **▶** per avviare la riproduzione dei brani programmati.

Nota: Per cancellare i brani programmati, premere due volte il pulsante **■**, in tal modo l'elenco dei brani programmati è cancellato.

USB/SD

Collegare/scollegare il supporto di memorizzazione quando l'apparecchio è spento.

Accendere l'apparecchio con "POWER/VOL" e selezionare USB o CARD con MODE/REC. Le funzioni di controllo sono le stesse della riproduzione di CD.

Gli elementi di controllo sono gli stessi della modalità CD.

BLUETOOTH®

1. Accendere l'apparecchio con "POWER/VOL" e ruotare MODE/REC per selezionare BT.
2. Attivare la funzione Bluetooth del cellulare e cercare "NR917" nell'elenco dei dispositivi.
3. Dopo che la connessione Bluetooth è avvenuta con successo, la scritta BT lampeggiante diventa fissa. È possibile ascoltare la musica dal telefono cellulare attraverso l'altoparlante dell'unità.

PHONO

1. Accendere l'apparecchio con "POWER/VOL" e ruotare MODE/REC per selezionare PHONO.
2. Collocare il disco sul piatto.
Nota: Per riprodurre un singolo, inserire l'adattatore per dischi a 45 giri nel centro del piatto e sistemarvi il singolo.
3. Impostare il SELETTORE DI VELOCITÀ su 33 $\frac{1}{3}$, 45 o 78 giri, in base alle dimensioni del disco.
4. Rimuovere la protezione della puntina sul braccio acustico, quindi appoggiare delicatamente il braccio acustico sul disco.
5. Regolare il livello audio preferito tramite il CONTROLLO VOLUME.
6. Per fermare la riproduzione, sollevare delicatamente il braccio acustico e riportarlo in posizione di riposo.

CASSETTA

1. Accendere l'apparecchio con "POWER/VOL" e ruotare MODE/REC per selezionare TAPE.
2. Inserendo una cassetta nell'apposito vano, l'unità ne avvia la riproduzione.
3. Durante la riproduzione, è possibile far avanzare velocemente il nastro, premendo il pulsante AVANZAMENTO RAPIDO/ESTRAI CASSETTA a metà verso il basso, in modo che rimanga nella sua posizione di sporgenza media. Per ritornare alla riproduzione normale, premere leggermente il pulsante AVANZAMENTO RAPIDO/ESTRAI CASSETTA in modo che ritorni alla sua posizione di sporgenza massima.
4. Per estrarre il nastro a cassetta, premere il pulsante AVANZAMENTO RAPIDO/ESTRAI CASSETTA completamente a fondo. In tal modo il pulsante AVANZAMENTO RAPIDO/ESTRAI CASSETTA torna alla sua posizione di sporgenza minima.

REGISTRAZIONE

Collegare/scollegare l'unità USB quando l'unità è spenta.

1. Accendere l'apparecchio e selezionare la modalità o il titolo desiderato.
2. Premere "MODE/REC" per avviare la registrazione; il display visualizza REC per 2 secondi.
3. In modalità CD o CARD è possibile selezionare un altro titolo tramite i pulsanti di salto.
4. Durante la registrazione la selezione del MODE è bloccata.
5. Premere nuovamente MODE/REC per interrompere la registrazione; il display visualizza STOP per 2 secondi.

NOTA: il file codificato viene salvato nella cartella RECORD su USB come file MP3.

In modalità di riproduzione USB, premere il pulsante ◀◀ o ▶▶ per selezionare il file registrato. I file registrati sono salvati al termine dei file USB e sono organizzati in base all'ora di registrazione.

La versione attuale del manuale può essere scaricata dal sito www.soundmaster.de.

Modifiche tecniche e errori di stampa riservati.

Copyright di Woerlein GmbH, 90556 Cadolzburg, www.soundmaster.de

Duplicazione solo con l'espressa autorizzazione di Woerlein GmbH.



MILJØBESKYTTELSE





Smid ikke dette produkt ud med det normale husholdningsaffald ved enden af dens livscyklus. Aflever det til et opsamlingspunkt for genbrug af elektronik eller elektroniske apparater.

■ Dette er indikeret ved symbolet på produktet,

brugermanualen eller indpakningen.

Materialerne er genanvendelige i henhold til deres mærkning. Ved at genbruge materialer eller andre former for genbrug af gamle enheder og emballage yder du et vigtigt bidrag til at beskytte vores miljø. Fjern om nødvendigt batterier og personlige data før bortskaffelse gratis og spørg din lokale myndighed om det ansvarlige bortskaffelsessted..

| | | |
|--|--|---|
|  | ADVARSEL Risiko for elektronisk chok ÅBEN IKKE! |  |
| <p>Advarsel: For at reducere risikoen for elektrisk chok, fjern ikke coveret (eller bagsiden). Der er ingen brugervenlige dele indeni. For serviceeftersyn kontakt kvalificeret personale.</p> | | |



Dette symbol indikerer tilstedeværelsen af vigtige operationelle og vedligeholdelse instruktioner for enheden.



Dette symbol indikerer tilstedeværelsen af farlig spænding inden i indkapslingen, tilstrækkelig til at frembringe elektrisk chok.

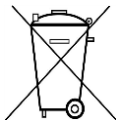

Brugte batterier er farlig affald og må IKKE smides i husholdningsaffaldet! Som forbruger er du lovmæssigt forpligtet til at returnere **alle batterier for miljømæssige genbrugshensyn** – hvad enten batterierne indeholder skadelig indhold* eller ej)

At returnere batterier er gratis ved offentlige opsamlingspunkter eller ved butikker som sælger batterier eller lign.

Returnér kun fuldt ud afladet batterier.

***) markeret Cd = cadmium, Hg = kviksølv, Pb = bly**

| | |
|---|--|
|  | <p>ADVARSEL – USYNLIG LASER RADIATION VED ÅBNING AF COVERET ELLER VED SAMMENPRESNING. UNDGÅ EKSPONERING AF LASER STRÅLEN.</p> |
|---|--|

- Enheden er udstyret med en "klasse 1 laser". Undgå eksponering af laser strålen da det kan medføre øjenskader.
- Åben ikke for indkapslingen af produktet. **RISIKO FOR ELEKTRISK CHOK.** For serviceeftersyn kontakt kvalificeret personale.
- Forbind kun enheden til en korrekt installeret og jordbundet stikkontakt. Vær sikker på at spændingen er i overensstemmelse med specifikationerne.
- Vær sikker på at kablerne forbliver tørre under anvendelse. Tryk eller ødeliggør ikke kablerne på nogen måde.
- Advarsel om afbrydelse af enheden: Stikkontakten må ikke slukkes under anvendelse.

- Stikkontakten anvendes som afbrydeseenheden, afbrydeseenheden skal forblive funktionsdygtig.
- En ødelagt ledning eller stikkontakt skal med det samme erstattes af et autoriseret service personale.
- I tilfælde af lyn, afbryd øjeblikkeligt enheden fra stikkontakten.
- Børn skal guides af voksne ved anvendelse af enheden.
- Rengør kun enheden med en tør klud.
- Anvend **IKKE RENSEMIDDEL** eller **SKUREKLUD**.
- Installer enheden et sted med tilstrækkelig ventilation med det formål at undgå varme ophedning.
- Tildæk ikke ventilationsåbningerne!
- Ventilationen må ikke hæmmes ved at tildække ventilationsåbningerne med ting, som eksempelvis en avis, en dug, gardiner osv.
- Den må ikke udsættes for dryp eller sprøjt og ingen objekter med væske, som vaser, skal placeres på apparatet.
- Enheden må ikke udsættes for direkte sollys, meget høj eller lav temperatur, fugtighed, vibrationer eller placeres i støvet omgivelser.
- Forsøg aldrig at indsætte ledninger, stikben eller andre lign. objekter i ventilationsåbninger eller åben enheden.
- Installer enheden et sikkert og vibrationsfrit sted.
- Ingen åben ild, som stearinlys skal placeres på apparatet.
- Installer enheden så langt væk som muligt fra computer og mikrobølge enheder; ellers kan radiomodtagelsen blive påvirket.
- Åben ikke indkapslingen eller forsøg at reparere den. Det er ikke sikkert at gøre det og vil påvirke din garanti. Reparationer foretages kun af autoriseret personale.
- Brug udelukkende kviksølv- og cadmiumfrie batterier.
- Batterier må ikke udsættes for overdreven varme såsom solskin, brand eller lign.
- Brugte batterier er farlig affald og må **IKKE** smides i husholdningsaffaldet!!! Returnér batterierne til din forhandler eller opsamlingspunkter i dit samfund.
- Hold batterierne væk fra børn. Børn kan sluge batterier. Kontakt omgående en læge hvis det er tilfældet.
- Check dine batterier jævnlige for udslip.
- Stikproppen eller en evt. forlængerledning fungerer som hovedafbryder, hvorfor der altid skal være let adgang til den stikkontakt, apparatet er tilsluttet.
- Dette apparat er udelukkende designet til brug i en tempereret klimazone, det bør ikke anvendes i lande med tropisk klima.

KNAPPER OG KONTROLLER

FRONTPANEL

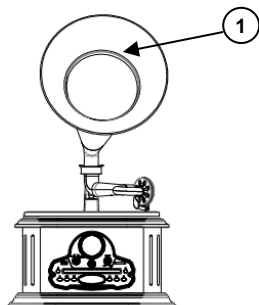

- 1 Tragt
- 2 Kanalviservindue
- 3 POWER/VOL
Tænd/sluk, volumenkontrol
- 4 Indstik til SD-kort
- 5 Udløser til CD-skuffe
- 6 Knappen STOP
- 7 Knappen AFSPIL/PAUSE
- 8 Knappen GENTAG
- 9 Indikation af tilstand

KNAPPANEL

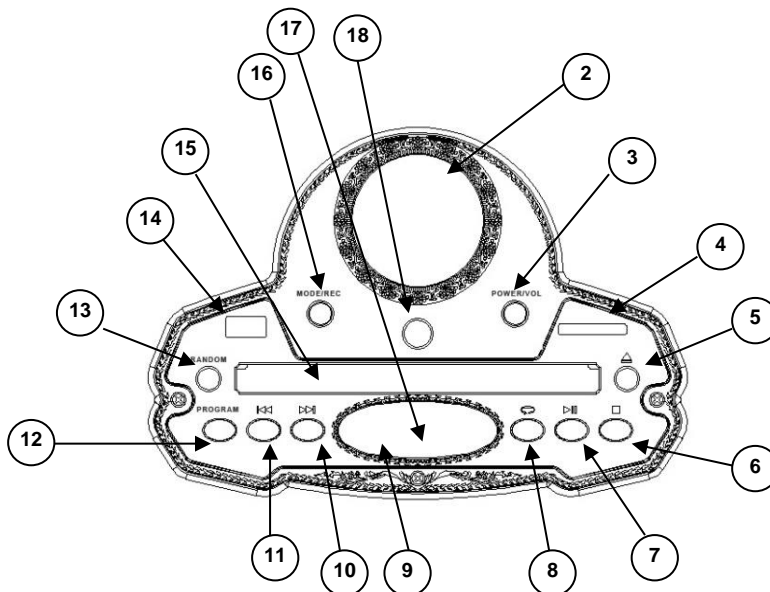

- 10 Knappen Hurtigt fremad
- 11 Knappen Hurtigt tilbage
- 12 Knappen PROGRAMMERING
- 13 RANDOM-knap
- 14 USB-terminal
- 15 CD-låge
- 16 MODE/REC
Funktionsvælger / Optageknap
- 17 Visning af CD-musiknummer
- 18 Kanalvælger

OVERSIGT OVER VENSTRE SIDE

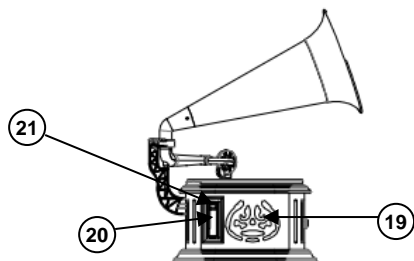

- 19 Højtaler
- 20 Kasette

OVERSIGT OVER HØJRE SIDE

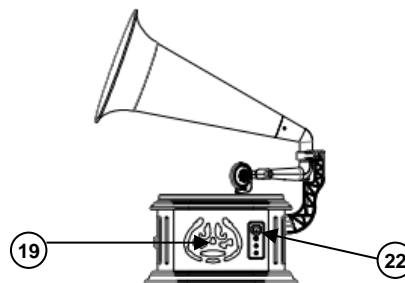

- 21 Knappen KASSETTE Hurtigt frem/
BÅNDUDLØSER
- 22 HASTIGHEDSVÆLGER
(33 1/3, 45 eller 78 o/min.)

OVERSIGT OVER PLADESPILLER

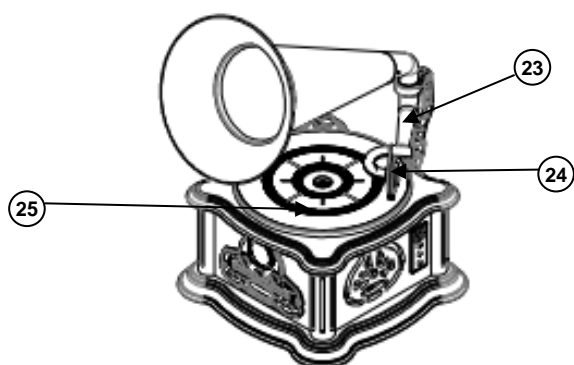

- 23 Tonearm
- 24 Pick-up
- 25 Pladetallerken

BAGPANEL

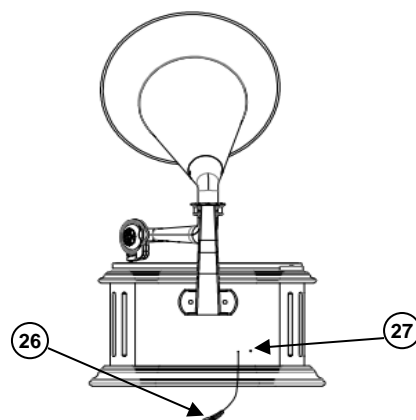

- 26 FM trådantenne
- 27 Adapterstik

INSTALLATION AF HØJTTALER OG TRAGT

1. Sæt tragtholderens stik i terminalen på bagsiden af enheden.

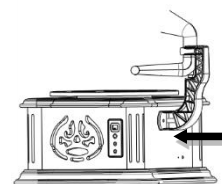

2. Placér tragtholderen over skruerne, og fastgør den med de to vingemøtrikker.

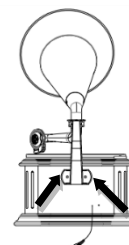

3. Sæt frontdækslet på tragten.

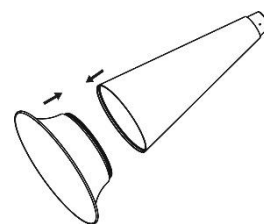

4. Forbind tragtholderen til tragten med frontdæksel, og fastgør med de to skruer.

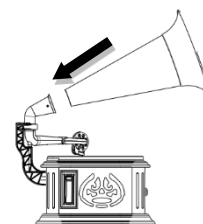

LYSNETDRIFT

Brug kun den medfølgende strømadapter!

Denne gammeldags PLADESPILLER MED AM/FM, KASSETTE-, CD/MP3-AFSPILLER kører på 230 V 50 Hz vekselstrøm fra lysnettet. Tjek, at spændingen er den samme som den, der er angivet på lysnetadapterens mærkeplade.

Sæt jævnstrømsstikket i adapterstikket på afspillerens bagpanel, og forbind adapteren til en stikkontakt med vekselstrøm.

Automatisk standby

For at spare på strømmen går enheden automatisk på standby, hvis du ikke trykker på nogen af knapperne i 20 minutter efter, at afspilningen er afbrudt.

RADIO

FORSIGTIG!

Forbind ikke FM trådontennen til en ekstern antenne!

TIPS TIL GOD RADIOMODTAGELSE







1. For at opnå maksimal følsomhed i FM-tuneren, skal FM trådontennen strækkes helt ud, så du opnår den bedst mulige modtagelse.
2. For at opnå maksimal følsomhed i AM-tuneren, skal du dreje enheden, til du opnår den bedst mulige modtagelse.

BETJENING AF RADIOEN

1. Tryk på POWER/VOL for at tænde for enheden.
2. Drej MODE/REC for at vælge "AM"- eller "FM"-modtagelse.
3. Drej KANALVÆLGEREN for at stille ind på den ønskede radiostation.
4. Hvis du lytter til et stereoprogram, skifter farven på LED-indikatoren.
5. Drej POWER/VOL for at opnå det ønskede lydniveau.
6. For at slukke for radioen skal du trykke på POWER/VOL.

CD

CD/MP3-AFSPILLER

1. Tryk på "POWER/VOL" for at tænde, og drej MODE/REC for at vælge CD.
2. Tryk på knappen . Displayet viser "OPEN".
3. Læg en CD i CD-skuffen med labelsiden opad.
4. Tryk dernæst på knappen  igen. CD-skuffen lukker automatisk. Displayet viser "LOAD".
5. Når afspilleren har læst disken, viser displayet det samlede antal musiknumre. Hvis displayet viser "nD", betyder det, at afspilleren ikke kan læse disken, eller at der ingen disk er lagt i.
6. Tryk på knappen  for at starte afspilning fra første til sidste musiknummer. Displayet viser det musiknummer, der aktuelt afspilles. Afspilningen standser automatisk, når alle musiknumre på disken er afspillet. Herefter viser displayet igen det samlede antal musiknumre.
7. Under afspilning kan du trykke på knappen  for at sætte afspilningen på pause. Tryk på knappen  igen for at genoptage afspilningen.
8. Tryk på knappen  for at afbryde afspilningen. Displayet viser det samlede antal musiknumre på disken.

FUNKTIONEN SPRING

Under afspilning kan du trykke på knappen **◀◀** eller **▶▶** for at vælge et musiknummer.

GENTAGEFUNKTION

- Tryk én gang på REPEAT-knappen under afspilning. Displayet viser RE ONE og afspiller det aktuelle spor gentagne gange.
- Tryk to gange på REPEAT-knappen under afspilning. Displayet viser RE DIR, og den aktuelle mappe afspilles gentagne gange (kun for MP3-CD).
- Tryk tre gange på REPEAT-knappen under afspilningen. Displayet viser RE ALL, og hele disken vil blive gentaget.
- Tryk på REPEAT-knappen fire gange under afspilning. Displayet viser OFF, og der vendes tilbage til normal afspilning.

RANDOM-FUNKTION

Under afspilning RANDOM for at blande afspilningen.

AFSPILNING AF PROGRAM (KUN CD)

Du kan programmere afspilleren til at afspille musiknumre i en selvvalgt rækkefølge.

1. Afbryd afspilningen, og tryk på knappen PROG. Displayet viser **PD I**.
2. Tryk på knappen **◀◀** eller **▶▶** for at vælge det musiknummer, du vil føje til programmet, og tryk dernæst på knappen PROG. for at bekræfte.
3. Gentag trin 2 for at føje flere musiknumre til listen. Maksimalt 20 spor på en CD, højst 99 spor på en MP3-CD.
4. Tryk på knappen **▶▶** for at starte afspilning af programmet.

Bemærk: Når du vil slette programmet, skal du trykke to gange på knappen **■**, hvorefter alle musiknumre i programmet slettes.

USB/SD

Tilslut/frakobl lagringsmediet, når apparatet er slukket.

Tænd for apparatet med "POWER/VOL", og vælg USB eller CARD med MODE/REC.

Kontrolfunktionerne er de samme som ved CD-afspilning.

BLUETOOTH®

1. Tænd for apparatet med "POWER/VOL", og drej på MODE/REC for at vælge BT.
2. Aktivér Bluetoothfunktionen på din mobiltelefon, og søg efter og vælg "NR917" på listen.
3. Når Bluetooth-forbindelsen er oprettet, bliver den blinkende BT fast. Du kan nyde musikken fra din mobiltelefon gennem enhedens højttaler.

PLADESPILLER

1. Tænd for enheden med "POWER/VOL", og drej MODE/REC for at vælge PHONO.
2. Læg en plade på pladetallerkenen.
Bemærk: Hvis du vil afspille en single, skal du placere singleadapteren midt på pladetallerkenen, inden du lægger pladen på.
3. Indstil HASTIGHEDSVÆLGEREN til 33 $\frac{1}{3}$, 45 eller 78 o/min. afhængigt af pladetyperen.
4. Åbn pickupholderen på tonearmen, og før forsigtigt tonearmen ind over pladen.
5. Justér lydstyrken til det ønskede niveau med LYDSTYRKEKNAPPEN.
6. Når du vil afbryde afspilningen, skal du forsigtigt løfte tonearmen op og føre den tilbage til holderen.

KASSETTE

1. Tænd for enheden med "POWER/VOL", og drej MODE/REC for at vælge TAPE.
2. Sæt et kassettebånd i afspilleren, hvorefter afspilleren begynder afspilning af båndet.
3. Hvis du vil spole hurtigt fremad under afspilningen, skal du trykke knappen KASSETTE Hurtigt frem/BÅNDUDLØSER halvt ind, hvorefter knappen KASSETTE Hurtigt frem/BÅNDUDLØSER forbliver halvt indtrykket. Når du vil vende tilbage til normal afspilning, skal du trykke let på knappen KASSETTE Hurtigt frem/BÅNDUDLØSER igen, hvorefter knappen KASSETTE Hurtigt frem/BÅNDUDLØSER udløses til højeste position.
4. Når du vil tage båndet ud, skal du trykke knappen KASSETTE Hurtigt frem/BÅNDUDLØSER helt ind. Herefter forbliver knappen KASSETTE Hurtigt frem/BÅNDUDLØSER trykket ind.

OPTAGELSE

Tilslut/frakobl USB-drevet, når enheden er slukket.

1. Tænd for enheden, og vælg den ønskede tilstand eller titel.
2. Tryk på "MODE/REC" for at starte optagelsen, displayet viser REC i 2 sekunder.
3. I CD- eller CARD-tilstand kan du vælge en anden titel med springknapperne.
4. Under optagelse er valg af MODE blokeret.
5. Tryk på MODE/REC igen for at stoppe optagelsen, displayet viser STOP i 2 sekunder.

BEMÆRK: Den kodede fil gemmes i RECORD-mappen på USB som MP3-fil.



Den aktuelle version af manualen kan downloades fra www.soundmaster.de
 Tekniske ændringer og forbehold forbeholdt
 Copyright af Woerlein GmbH, 90556 Cadolzburg, www.soundmaster.de
 Duplikation kun med udtrykkelig tilladelse fra Woerlein GmbH



MILJÖSKYDD

Släng inte produkten med de vanliga hushållssoporna i slutet av dess livscykel. Returnera den till en samlingsplats för återvinning av elektriska och elektroniska apparater. Detta indikeras av symbolen på produkten, bruksanvisningen eller förpackningen.

Materialen är återvinningsbara enligt deras märkning. Genom att återanvända material eller andra former av återvinning av gamla apparater och förpackningar gör du ett viktigt bidrag till att skydda vår miljö. Vid behov, ta bort batterier och personliga data innan de kasseras kostnadsfritt och fråga din lokala myndighet om ansvarig avfallshanteringsplats.

| | | |
|--|---|---|
|  | VARNING Risk för elektriska stötar Öppna inte! |  |
| Varning: För att minska risken för elektriska stötar, avlägsna inte höljet (eller baksidan). Det finns inga delar som användaren kan laga inuti. Överlåt servicearbeten åt kvalificerad servicepersonal. | | |



Denna symbol indikerar förekomst av farlig spänning innanför höljet, tillräcklig för att orsaka elektriska stötar.



Denna symbol anger att det finns viktiga drift- och underhållsinstruktioner för enheten.

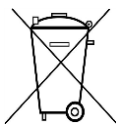

Förbrukade batterier är farligt avfall och ska INTE kastas i hushållssoporna! Som konsument är du **juridiskt skyldig** att återlämna **alla batterier** för miljövänlig återvinning – oavsett om batterierna innehåller skadliga ämnen* eller inte).

Återlämna batterier gratis till offentliga samlingsställen i din kommun eller till affärer som säljer batterier av respektive slag.

Återlämna bara helt urladdade batterier.

*) markerade Cd = kadmium, Hg = kvicksilver, Pb = bly

| | |
|---|---|
|  | VARNING - OSYNLIG LASERSTRÅLNING NÄR DU ÖPPNAR LOCKET ELLER TRYCKER PÅ SÄKERHETSSPÄRREN. UNDVIK EXPONERING FÖR LASERSTRÅLEN. |
|---|---|

- Enheten är utrustad med en "Klass 1 laser". Undvik exponering för laserstrålen, eftersom detta kan orsaka ögonskador.
- Använd endast enheten i torra inomhusmiljöer.
- Skydda enheten mot fukt.
- Öppna inte enheten. **RISK FÖR ELSTÖTAR!** Överlåt öppning och service till kvalificerad personal.
- Anslut denna enhet till ett korrekt installerat och jordat uttag. Kontrollera att nätspänningen stämmer överens med uppgifterna på typskylten.
- Kontrollera att nätkabeln förblir torr under drift. Kläm inte eller skada nätkabeln på något sätt.
- Varning vid fränkoppling av apparaten: Nätkontakten används som anslutning, så den bör alltid vara tillgänglig.
- En skadad nätkabel eller kontakt måste omedelbart bytas av en auktoriserad serviceverkstad.
- En skadad nätkabel eller kontakt måste omedelbart bytas av en auktoriserad serviceverkstad.
- Vid åskväder, koppla genast bort enheten från elnätet.
- Barn ska övervakas av föräldrar när de använder enheten.
- Rengör enheten med en torr trasa endast.
- Använd **INTE RENGÖRINGSMEDEL** eller **SLIPANDE TRASOR!**
- Utsätt inte enheten för direkt solljus eller andra värmekällor.
- Installera enheten på en plats med tillräcklig ventilation för att förhindra värmeackumulering.
- Täck inte över ventilationsöppningarna!
- Ventilationen får inte hindras genom övertäckning av ventilationsöppningarna med föremål såsom tidningar, dukar, gardiner etc.
- Den får inte utsättas för dropp eller stänk och inga föremål fyllda med vätska, som vaser, får placeras på apparaten.
- Enheten får inte utsättas för direkt solljus, mycket höga eller låga temperaturer, fukt, vibrationer eller placeras i en dammig miljö.
- Försök aldrig föra in metalltrådar, nålar eller andra liknande föremål i ventilationsöppningarna eller enhetens öppning.
- Installera enheten på en säker och vibrationsfri plats.
- Ingen öppen låga, t.ex. tända stearinljus, får placeras på apparaten.
- Installera enheten så långt bort som möjligt från datorer och mikrovägsugnar, annars kan radiomottagningen störas.
- Öppna inte eller reparera höljet. Det är inte säkert att göra det och kommer att upphäva garantin. Reparationer endast av auktoriserat service-/kundcenter.
- Enheten är utrustad med en "Klass 1 laser". Undvik exponering för laserstrålen, eftersom detta kan orsaka ögonskador.
- Använd endast kvicksilver- och kadmiumfria batterier.
- Batterier skall inte utsättas för alltför hög värme som solsken, brand eller liknande.
- Förbrukade batterier är farligt avfall och ska **INTE** kastas i hushållssoporna!!! Återlämna batterierna till din återförsäljare eller till samlingsställen i din kommun.
- Håll batterierna borta från barn. Barn kan svälja batterierna. Kontakta läkare omedelbart om ett batteri har svalts.
- Kontrollera batterierna regelbundet för att undvika batteriläckage.
- Den här apparaten är till för användning i områden med normalt klimat och inte för tropiskt klimat.

PLACERING AV KNAPPAR

BILD PÅ FRAMSIDA

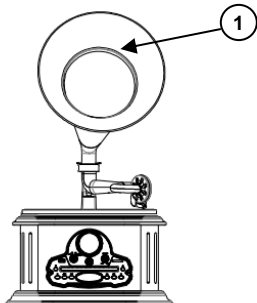

PANEL

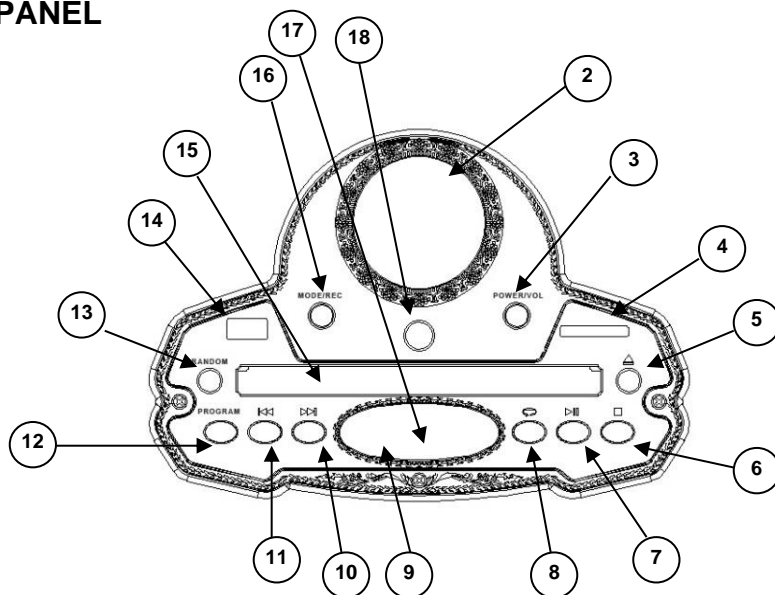

- | | | | |
|---|----------------------------------|----|---|
| 1 | Horn | 10 | Knappen SNABBSPOLA FRAMÅT |
| 2 | Radio med frekvensskala | 11 | Knappen TILLBAKASPOLA |
| 3 | POWER/VOL - På/Av, volymkontroll | 12 | Programmeringsknapp |
| 4 | SD Slott | 13 | RANDOM-knapp |
| 5 | ÖPPNA/STÄNG-knapp | 14 | USB-Uttag |
| 6 | STOPP knapp | 15 | CD-LUCKA |
| 7 | SPELA/PAUS knapp | 16 | MODE/REC Funktionsväljare / Inspelningsknapp |
| 8 | UPPREPNINGSKNAPP | 17 | Visning av CD-spår |
| 9 | Indikering av läge | 18 | Reglage för stationsinställning |

VÄNSTER SIDOVY

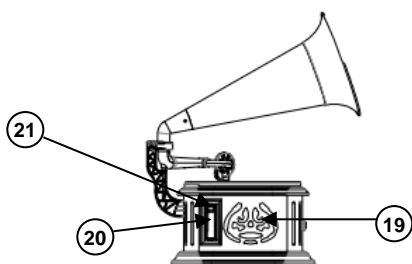

HÖGER SIDOVY

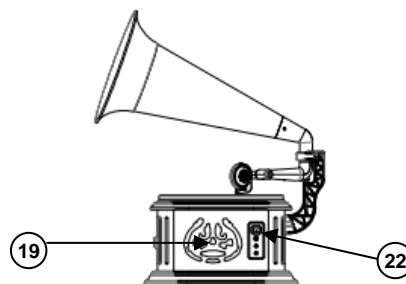

- | | | | |
|----|-----------|----|--|
| 19 | Högtalare | 21 | Knappen SNABBSPOLA FRAMÅT/ MATA UT på KASSETTEN |
| 20 | Kassett | 22 | HASTIGHETER (33½, 45 eller 78 RPM) |

VY AV SKIVSPELAREN

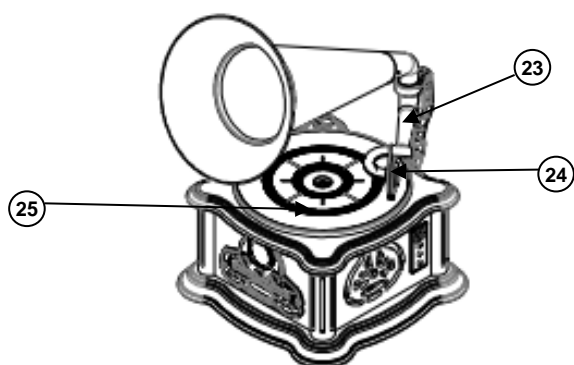

- 23 Tonarm
- 24 Pickup
- 25 Skivspelare

BAKRE VY

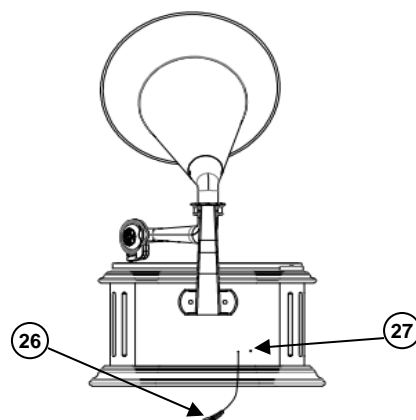

- 26 FM-trådentenn
- 27 Adapteruttag

INSTALLATION AV HÖGTALARE OCH MUSIKHORN

1. Sätt i kontakten för hållaren med musikhornet i uttaget på baksidan av enheten.

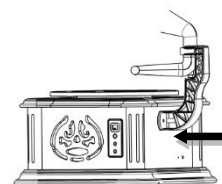

2. Placera hållaren med musikhornet på skruvarna och fixera den med de två vingmuttrarna.

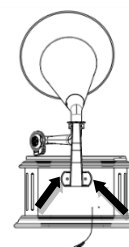

3. Sätt in frontlocket i hållaren med musikhornet.

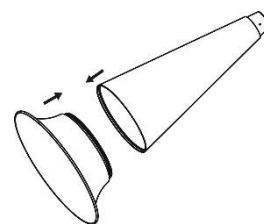

4. Anslut hornets hållare till hornets rör med frontlocket och sätt fast anslutningen med två skruvar.

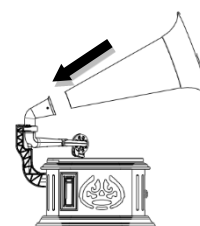

NÄTDRIFT

Använd endast den medföljande strömadaptern!

Denna gammalmodiga SKIVSPELAREN AM/FM KASSETT CD/MP3-spelare drivs med AC230V ~ 50Hz elnät. Se till att spänningen är samma som anges på AC-adapterns etikett. Sätt i nätadapterns stickkontakt på nätadapterns uttag på baksidan av enheten och sätt i nätadaptern i ett vägguttag.

Automatiskt standby-läge

Som en funktion för energibesparing, växlar enheten automatiskt till standby-läge, om ingen knapp trycks inom 20 minuter efter att avspelingen har stoppats.

RADIO

VAR FÖRSIKTIG!

Anslut inte FM-trådantennen till en extern antenn!

TIPS FÖR BRA RADIOMOTTAGNING







1. För att säkerställa maximal FM-mottagarkänslighet, ska FM-trådantenn vara helt förlängd för att erhålla bästa möjliga mottagning.
2. För att säkerställa bästa AM-mottagarkänslighet, försök positionera om enheten tills bästa mottagningen erhållits.

RADIOFUNKTION

1. Tryck på POWER/VOL för att slå på enheten.
2. Vrid MODE/REC för att välja "AM" eller "FM" mottagning.
3. Vrid på AVSTÄMNINGSREGLAGE för att välja önskad radiostation.
4. När du lyssnar på programmet i stereo ändras lysdiodens färg.
5. Vrid POWER/VOL för att uppnå önskad ljudnivå.
6. För att stänga av radion, tryck på POWER/VOL.

CD

CD/MP3-SKIVSPELARE

1. Tryck på "POWER/VOL" för att slå på och vrid MODE/REC för att välja CD.
2. Tryck på knappen . Fönstret visar "OPEN".
3. Sätt in skivan i cd-facket med etikettsidan pekande uppåt.
4. Tryck sedan på  knappen igen. CD-facket stängs automatiskt. Fönstret visar "LOAD".
5. Efter att skivan har lästs, visar fönstret totalt antal spår. Om fönstret visar "??", betyder det att skivan inte kan läsas, eller att ingen skiva har satts in.
6. Tryck på  knappen för att starta uppspelning från första spåret till sista spåret. Fönstret visar aktuellt spårnummer. Uppspelingen stannar automatiskt när alla spår på skivan har spelats upp. Fönstret visar sedan totalt antal spår igen.
7. Under uppspelning trycker du på knappen  för att pausa uppspelningen, och tryck på knappen  igen för att återuppta uppspelningen.
8. För att avsluta uppspelningen, trycker du på . Fönstret visar totalt antal spår på skivan.

FUNKTIONEN HOPPA ÖVER

Under uppspelning trycker du på knappen **⏮** eller **⏭** för att välja ett spår.

FUNKTIONEN UPPREPA

- Under uppspelning, tryck en gång på REPEAT-knappen. Displayen visar RE ONE och spelar upp det aktuella spåret upprepade gånger.
- Tryck två gånger på REPEAT-knappen under uppspelning. Displayen visar RE DIR och spelar upp den aktuella mappen upprepade gånger (endast för MP3-CD).
- Tryck tre gånger på REPEAT-knappen under uppspelningen. Displayen visar RE ALL och hela skivan kommer att spelas upp.
- Tryck på REPEAT-knappen fyra gånger under uppspelningen. Displayen visar OFF och återgår till normal uppspelning.

SLUMPFUNKTION

Under uppspelning RANDOM för att blanda uppspelningen.

PROGRAMMERAD UPPSPELNING (ENDAST CD)

Spela programmerade spår i den ordning som du vill ha.

1. Ställ in enheten i stoppläget och tryck på Programmeringsknapp. Fönstret visar **PO 1**.
2. Tryck på knappen **⏮** eller **⏭** för att välja det spår som du vill programmera, och tryck sedan på Programmeringsknapp för att bekräfta.
3. Upprepa steg 2 för att programmera fler spår i listan. Upp till 20 spår kan programmeras på CD:n.
4. Tryck på **▶||** knappen för att starta uppspelningen med de programmerade spåren.

Obs! För att ta bort de programmerade spåren, tryck två gånger på **■** knappen, och alla programmerade spår raderas.

USB/SD

Anslut/koppla bort lagringsmediet när apparaten är avstängd.

Slå på enheten med "POWER/VOL" och välj USB eller CARD med MODE/REC.

Kontrollfunktionerna är desamma som vid CD-uppspelning.

Kontrollelementen är desamma som i CD-läge.

BLUETOOTH®

1. Slå på apparaten med "POWER/VOL" och vrid MODE/REC för att välja BT.
2. Aktivera Bluetooth-funktionen på din mobiltelefon, och sök och välj "NR917" från listan.
3. När Bluetooth-anslutningen är klar blinkar BT med fast sken. Du kan lyssna på musik från din mobiltelefon via enhetens högtalare.

PHONO

1. Slå på enheten med "POWER/VOL" och vrid MODE/REC för att välja PHONO.
2. Sätt skivan på skivtallriken.
Obs! Om du vill spela upp en enda inspelning, anslut 45 rpm adapter i mitten av skivspelaren och lägg sedan på skivan.
3. Välj sedan HASTIGHETEN 33 $\frac{1}{3}$, 45 eller 78 RPM enligt skivans storlek.
4. Ta ut bort plastsyddet från pickup-nålen på tonarmen, och lägg sedan tonarmen försiktigt på skivan.
5. Justera VOLYMKONTROLL för önskad ljudnivå.
6. För att stoppa driften, lyft upp tonarmen försiktigt och placera den tillbaka på tonarmstöd.

KASSETT

1. Slå på enheten med "POWER/VOL" och vrid MODE/REC för att välja TAPE.
2. Sätt i kassetten och enheten börjar spela upp kassetten.
3. Vid uppspelning, för att snabbspola framåt, tryck på knappen SNABBSPOLA FRAMÅT/MATA UT på KASSETTEN halvt inåt, och knappen SNABBSPOLA FRAMÅT/MATA UT på KASSETTEN hålls i mittläget. För att återgå till normal uppspelning, tryck lätt på knappen SNABBSPOLA FRAMÅT/MATA UT på KASSETTEN igen, och knappen SNABBSPOLA FRAMÅT/MATA UT på KASSETTEN återgår till sitt högsta läge.
4. När kassetbandet ska matas ut, ska du hålla knappen SNABBSPOLA FRAMÅT/MATA UT på KASSETTEN helt intryckt. Då hålls knappen SNABBSPOLA FRAMÅT/MATA UT på KASSETTEN i sin lägsta position.

INSPELNING

Ansluta/koppla ur USB-enheten när enheten är avstängd.

1. Slå på enheten och välj önskat läge eller titel.
2. Tryck på "MODE/REC" för att starta inspelningen, displayen visar REC i 2 sekunder.
3. I CD- eller CARD-läge kan du välja annan titel med hoppknapparna.
4. Under inspelning är valet av MODE blockerat.
5. Tryck på MODE/REC igen för att stoppa inspelningen, displayen visar STOP i 2 sekunder.

OBS: Den kodade filen sparas i RECORD-mappen på USB som MP3-fil

Den aktuella versionen av bruksanvisningen kan laddas ner från www.soundmaster.de

Tekniska förändringar och felaktiga förbehåll reserverade

Upphovsrätten ägs av Woerlein GmbH, 90556 Cadolzburg, www.soundmaster.de

Duplicering endast med uttryckt tillstånd från Woerlein GmbH



OCHRANA ŽIVOTNÍHO PROSTŘEDÍ



Nelikvidujte tento výrobek na konci jeho životního cyklu spolu s běžným domovním odpadem. Odevzdejte jej ve sběrném dvoře pro recyklaci elektrických a elektronických zařízení. Tento význam má symbol na výrobku, návodu k použití nebo na balení.

Materiály jsou recyklovatelné podle jejich označení. Opětovným použitím materiálů nebo jinými formami recyklace starých zařízení a obalů významně přispíváte k ochraně našeho životního prostředí. V případě potřeby před bezplatnou likvidací vyjměte baterie a osobní údaje a zeptejte se místních úřadů na odpovědné místo pro likvidaci..

| | | |
|--|---|--|
| | VAROVÁNÍ Nebezpečí úrazu elektrickým proudem. Neotevírejte! | |
| <p>Upozornění: Nesnímejte kryt (ani zadní část), abyste snížili nebezpečí úrazu elektrickým proudem. Uvnitř nejsou žádné díly, které by mohl uživatel opravit sám. Opravy svěšte kvalifikovaným servisním pracovníkům.</p> | | |



Tento symbol značí přítomnost nebezpečného napětí uvnitř krytu, které je dostatečně vysoké, aby představovalo nebezpečí úrazu elektrickým proudem.



Tento symbol značí, že k zařízení jsou k dispozici pokyny k obsluze a údržbě.

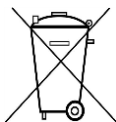

Použité baterie představují nebezpečný odpad a NESMÍ být likvidovány spolu s domovním odpadem! Jako spotřebitelé jste z právního hlediska povinni odevzdat **všechny baterie** k zajištění ekologicky šetrné recyklace – bez ohledu na to, zda baterie obsahují škodlivé látky či nikoli*.

Odevzdejte baterie zdarma v místním veřejném sběrném dvoře nebo v obchodech, které příslušný druh baterií prodávají.

Odevzdávejte pouze zcela vybité baterie.

* Označení Cd = kadmium, Hg = rtuť, Pb = olovo

| | |
|--|---|
| | <p>UPOZORNĚNÍ – PŘI OTEVŘENÍ KRYTU NEBO STISKNUTÍ BEZPEČNOSTNÍHO ODPOJOVAČE DOCHÁZÍ K NEVIDITELNÉMU LASEROVÉMU ZÁŘENÍ. NEVYSTAVUJTE SE LASEROVÉMU PAPSUKU.</p> |
|--|---|

- Zařízení je vybaveno „laserovým zařízením třídy 1“. Nevystavujte se laserovému paprsku, protože by mohlo dojít ke zranění očí.
- Používejte zařízení pouze v suchém vnitřním prostředí.
- Chraňte zařízení před vlhkostí.
- Zařízení neotevírejte. **NEBEZPEČÍ ÚRAZU ELEKTRICKÝM PROUDEM!** Otevření a opravy svěšte kvalifikovaným servisním pracovníkům.
- Zařízení připojujte pouze ke správně namontované a uzemněné nástěnné zásuvce. Zkontrolujte, zda napětí odpovídá technickým údajům uvedeným na typovém štítku.
- Zajistěte, aby síťový kabel zůstal během provozu suchý. Síťový kabel nepřiskřípněte ani jiným způsobem nepoškozujte.

- Varování pro odpojování zařízení: Síťová zástrčka se používá jako připojení, měla by proto zůstat vždy přístupná.
- Poškozený síťový kabel nebo zástrčku je nutné nechat ihned vyměnit v autorizovaném servisním středisku.
- Dochází-li k bleskům, zařízení ihned odpojte od síťového napájení.
- Děti by měly zařízení používat pod dohledem rodičů.
- Zařízení čistěte pouze suchým hadříkem.
- **NEPOUŽÍVEJTE ČISTICÍ PROSTŘEDKY ani ABRAZIVNÍ TKANINY!**
- Zařízení umístěte na místo s dostatečnou ventilací, aby nedocházelo k přehřívání.
- Nezakrývejte ventilační otvory!
- Ventilační otvory by neměly být zablokovány předměty, jako jsou noviny, ubrusy, záclony apod.
- Zařízení by nemělo být vystaveno kapající ani stříkající vodě a neměly by se na něj pokládat předměty s tekutinami, jako jsou vázy.
- Zařízení by nemělo být vystaveno přímému slunečnímu záření, příliš vysokým ani příliš nízkým teplotám, vlhkosti, vibracím ani by nemělo být umístěno v prašném prostředí.
- Do ventilačních otvorů ani jiných otvorů zařízení se nikdy nepokoušejte vložit dráty, špendlíky ani jiné předměty.
- Umístěte zařízení na bezpečné místo bez vibrací.
- Na zařízení by se neměly pokládat zdroje otevřeného ohně jako například hořící svíčky.
- Umístěte zařízení co nejdále od počítačů a mikrovlnných trub. V opačném případě by mohlo docházet k rušení příjmu rádiového signálu.
- Neotevírejte ani neopravujte kryt. Není to bezpečné a došlo by k porušení platnosti záruky. Opravy smí provádět pouze autorizované servisní/zákaznické středisko.
- Používejte pouze baterie neobsahující rtuť ani kadmium.
- Baterii by neměly být vystaveny působení nadměrného tepla, jako je sluneční záření, oheň apod.
- Použité baterie představují nebezpečný odpad a NESMÍ být likvidovány spolu s domovním odpadem!!! Vraťte baterie svému prodejci nebo je odevzdejte v místním sběrném dvoře.
- Udržujte baterie mimo dosah dětí. Děti by mohly baterie spolknout. Pokud došlo ke spolknutí baterie, okamžitě vyhledejte lékařskou pomoc.
- Baterie pravidelně kontrolujte, zda nedochází k úniku kapalin.
- Toto zařízení je určeno k používání v mírném klimatu. Není vhodné pro používání v zemích s tropickým klimatem.

UMÍSTĚNÍ OVLÁDACÍCH PRVKŮ

POHLED ZEPŘEDU

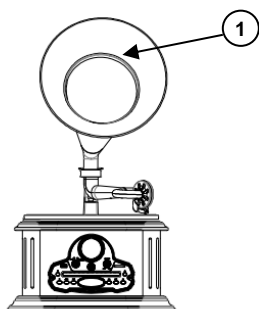

- 1 Trouba
- 2 Stupnice rádiových frekvencí
- 3 POWER/VOL
Zapnutí/vypnutí, ovládání hlasitosti
- 4 Slot na kartu SD
- 5 Tlačítko OTEVŘÍT/ZAVŘÍT
- 6 Tlačítko ZASTAVIT
- 7 Tlačítko PŘEHRÁT/POZASTAVIT
- 8 Tlačítko OPAKOVAT
- 9 Indikace režimu

PANEL

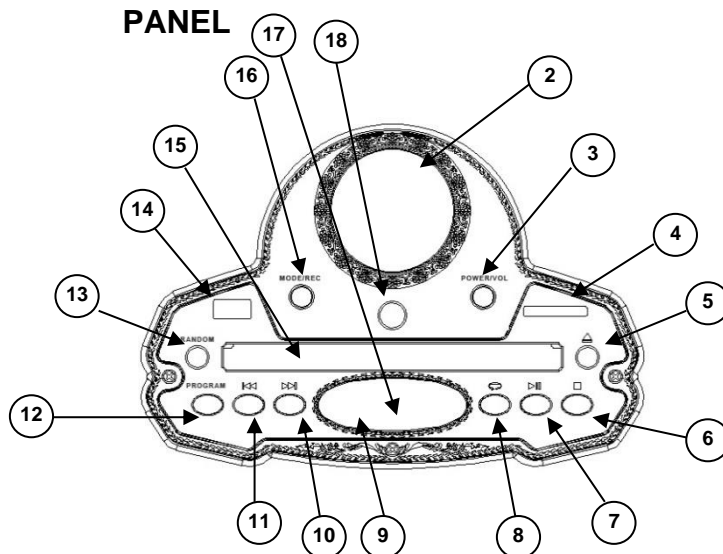

- 10 Tlačítko PŘEVINOUT VPŘED
- 11 Tlačítko PŘEVINOUT VZAD
- 12 Tlačítko PROGRAMOVAT
- 13 Tlačítko RANDOM
- 14 Slot USB
- 15 DVÍŘKA MECHANIKY CD
- 16 MODE/REC
Tlačítko volby funkcí / nahrávání
- 17 Zobrazení stopy disku CD
- 18 Knoflík ladění

POHLED ZLEVA

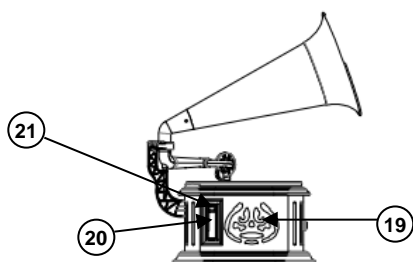

- 19 Reprodukční
- 20 Kazeta

POHLED ZPRAVA

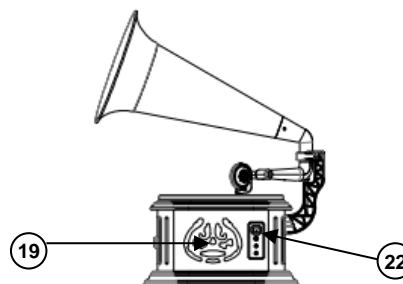

- 21 Tlačítko KAZETA – PŘEVINOUT VPŘED/VYSUNOUT
- 22 VOLIČ RYCHLOSTI
(33 $\frac{1}{3}$, 45 NEBO 78 OT./MIN)

POHLED NA OTOČNÝ TALÍŘ

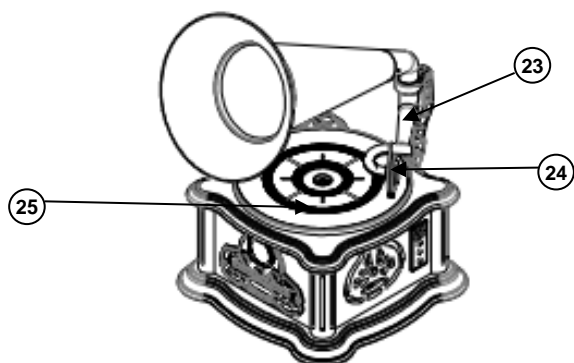

- 23 Rameno přenosky
- 24 Přenosková vložka
- 25 Otočný talíř

POHLED ZE ZADU

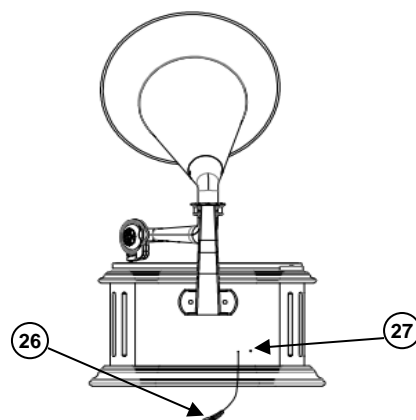

- 26 Drátová anténa FM
- 27 Zdíčka pro adaptér

MONTÁŽ REPRODUKTORU A TROUBY

1. Zasuňte zástrčku držáku trouby do konektoru na zadní straně zařízení.

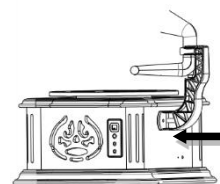

2. Umístěte držák trouby na šrouby a připevněte jej pomocí dvou křídlových matic.

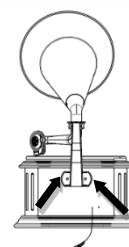

3. Do trubky trouby zasuňte přední díl.

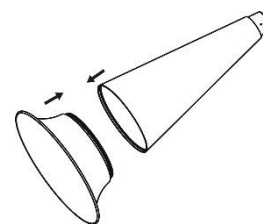

4. Vložte trubku s přední dílem do držáku trouby a spojení zajistěte pomocí dvou šroubů.

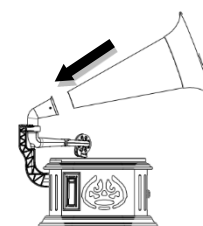

NAPÁJENÍ

Používejte pouze dodaný napájecí adaptér!

Tento retro GRAMOFON S RÁDIEM AM/FM A PŘEHRÁVAČEM KAZET, DISKŮ CD A MP3 je napájen síťovým napětím 230 V stř., 50 Hz. Zkontrolujte, zda je síťové napětí stejné, jako je uvedeno na štítku napájecího adaptéru.

Vložte napájecí zástrčku adaptéru do zdířky pro adaptér v zadní části zařízení. Zástrčku adaptéru připojte do nástěnné zásuvky se střídavým proudem.

Automatické uvedení do pohotovostního režimu

Jedná se o funkci úspory energie. Pokud nedojde do 20 minut po ukončení přehrávání ke stisknutí žádného tlačítka, zařízení se automaticky přepne do pohotovostního režimu.

RÁDIO

UPOZORNĚNÍ!

Drátovou anténu FM nepřipojujte k žádné externí anténě!

TIPY PRO DOBRÝ PŘÍJEM ROZHLASU







1. K zajištění maximální citlivosti tuneru FM a co nejlepšího příjmu je třeba drátovou anténu FM zcela vysunout.
2. Chcete-li zajistit co nejlepší citlivost vysílání AM, zkuste měnit umístění zařízení, dokud nebude příjem nejlepší.

OVLÁDÁNÍ RÁDIA

1. Stisknutím tlačítka POWER/VOL přístroj zapnete.
2. Otáčením tlačítka MODE/REC vyberte příjem "AM" nebo "FM".
3. Otáčením KNOFLÍKU LADĚNÍ vyberte požadovanou rozhlasovou stanici.
4. Budete-li poslouchat stereoprogram, změní se barva indikátoru LED.
5. Otáčením POWER/VOL dosáhnete požadované úrovně zvuku.
6. Chcete-li rádio vypnout, stiskněte POWER/VOL.

MECHANIKA CD

PŘEHRÁVAČ DISKŮ CD/MP3

1. Stisknutím tlačítka "POWER/VOL" zapněte rádio a otáčením tlačítka MODE/REC zvolte CD.
2. Stiskněte tlačítko . Na displeji se zobrazí text „OPEN“.
3. Vložte disk do mechaniky CD potíštěnou stranou směrem nahoru.
4. Poté opět stiskněte tlačítko . Mechanika CD se automaticky zavře. Na displeji se zobrazí text „LOAD“.
5. Po načtení disku se na displeji zobrazí celkový počet stop. Pokud se na displeji zobrazí text „nD“, znamená to, že disk nelze přečíst nebo není vložen.
6. Stisknutím tlačítka  spustíte přehrávání od první do poslední stopy. Na displeji se bude zobrazovat číslo aktuálně přehrávané stopy. Po přehrávání všech stop na disku se přehrávání ukončí automaticky. Poté se na displeji opět zobrazí celkový počet stop.
7. Přehrávání lze stisknutím tlačítka  pozastavit. Opětovným stisknutím tlačítka  přehrávání obnovíte.
8. Přehrávání ukončíte stisknutím tlačítka . Na displeji se zobrazí celkový počet stop disku.

FUNKCE PŘESKOČIT

Během přehrávání lze stisknutím tlačítka **◀◀** nebo **▶▶** vybrat stopu.

FUNKCE OPAKOVAT

- Během přehrávání stiskněte jednou tlačítko REPEAT. Na displeji se zobrazí RE ONE a opakovaně se přehraje aktuální skladba.
- Během přehrávání stiskněte dvakrát tlačítko REPEAT. Na displeji se zobrazí RE DIR a opakovaně se přehraje aktuální složka (pouze pro MP3-CD).
- Během přehrávání stiskněte třikrát tlačítko REPEAT. Na displeji se zobrazí RE ALL a celý disk se bude opakovat.
- Během přehrávání stiskněte čtyřikrát tlačítko REPEAT. Na displeji se zobrazí OFF a vrátíte se k normálnímu přehrávání.

FUNKCE NÁHODNÉHO VÝBĚRU

Stisknutím tlačítka RANDOM přehrávání náhodně promícháte.

NAPROGRAMOVANÉ PŘEHŘÁVÁNÍ (POUZE CD)

Stopy lze naprogramovat k přehrávání v požadovaném pořadí.

1. Zastavte všechna přehrávání a stiskněte tlačítko PROGRAMOVAT. Na displeji se zobrazí text **PD I**.
2. Stisknutím tlačítka **◀◀** nebo **▶▶** vyberte stopu, kterou chcete naprogramovat. Poté opětovným stisknutím tlačítka PROGRAMOVAT volbu potvrďte.
3. Opakováním kroku 2 naprogramujte do seznamu další stopy. Maximálně 20 skladeb na CD, maximálně 99 skladeb na MP3 CD.
4. Stisknutím tlačítka **▶▶** spustíte přehrávání naprogramovaných stop.

Poznámka: Chcete-li naprogramování stop smazat, stiskněte dvakrát tlačítko **■**. Všechny naprogramované stopy se smažou.

PAMĚŤOVÉ ZAŘÍZENÍ USB A KARTA SD

Při vypnutém přístroji připojte/odpojte paměťové médium.

Zapněte zařízení pomocí "POWER/VOL" a pomocí MODE/REC vyberte USB nebo CARD. Ovládací funkce jsou stejné jako při přehrávání CD.

Ovládací prvky jsou stejné jako v režimu CD.

PŘIPOJENÍ BLUETOOTH®

1. Zapněte zařízení pomocí "POWER/VOL" a otočením MODE/REC vyberte BT..
2. Aktivujte funkci Bluetooth na mobilním telefonu a vyhledejte a vyberte ze seznamu zařízení možnost „NR917“.
3. Po úspěšném připojení Bluetooth se blikající BT stane stálým. Hudbu z mobilního telefonu si můžete vychutnat prostřednictvím reproduktoru přístroje.

GRAMOFON

1. Zapněte přístroj pomocí "POWER/VOL" a otočením MODE/REC vyberte možnost PHONO.
2. Položte na otočný talíř desku.
Poznámka: Chcete-li přehrát desku „single play“ (SP), vložte do středu otočného talíře adaptér 45 ot./min a poté vložte desku.
3. Podle velikosti desky nastavte VOLIČ RYCHLOSTI na hodnotu 33 $\frac{1}{3}$, 45 nebo 78 ot./min.
4. Zvedněte přenosku s hrotem na ramenu a šetrně položte rameno přenosky na desku.
5. Otáčením KNOFLÍKU OVLÁDÁNÍ HLASITOSTI nastavte požadovanou úroveň hlasitosti.
6. Chcete-li přehrávání ukončit, zvedněte šetrně rameno přenosky a vraťte jej do držáku ramena přenosky.

KAZETA

1. Zapněte přístroj pomocí "POWER/VOL" a otočením MODE/REC vyberte TAPE.
2. Vložte kazetu a zařízení ji začne přehrávat.
3. Chcete-li během přehrávání kazetu rychle převinout vpřed, stiskněte do poloviny tlačítko KAZETA – PŘEVINOUT VPŘED/VYSUNOUT. Tlačítko zůstane v napůl smáčknuté poloze. Pokud se chcete vrátit k normálnímu přehrávání, opět jemně stiskněte tlačítko KAZETA – PŘEVINOUT VPŘED/VYSUNOUT. Tlačítko se vrátí do své nejvyšší polohy.
4. Chcete-li kazetovou pásku vysunout, stiskněte tlačítko KAZETA – PŘEVINOUT VPŘED/VYSUNOUT až dolů. Poté zůstane tlačítko KAZETA – PŘEVINOUT VPŘED/VYSUNOUT ve své nejnižší poloze.

NAHRÁVÁNÍ

Připojte/odpojte USB disk, když je přístroj vypnutý.

1. Zapněte přístroj a zvolte požadovaný režim nebo titul.
2. Stisknutím tlačítka "MODE/REC" spustíte nahrávání, na displeji se na 2 sekundy zobrazí REC.
3. V režimu CD nebo CARD můžete vybrat další titul pomocí tlačítek pro přeskokování.
4. Během nahrávání je volba MODE blokována.
5. Opětovným stisknutím MODE/REC zastavíte nahrávání, na displeji se na 2 sekundy zobrazí STOP.

POZNÁMKA : Zakódovaný soubor se uloží do složky RECORD na USB jako soubor MP3.

Aktuální verzi návodu k obsluze lze stáhnout z webu www.soundmaster.de

Technické změny a tiskové chyby vyhrazeny.





Autorská práva jsou ve vlastnictví společnosti Wörlein GmbH, 90556

Cadolzburg, www.soundmaster.de

Duplikace pouze s výslovným souhlasem společnosti Woerlein GmbH.



TECHNICAL SPECIFICATIONS

| | | |
|--|--|--|
| Hersteller Manufacturer Fabricant Fabrikant | Fabbricante Fabrikant Tillverkare Výrobce | Wörlein GmbH, Gewerbestrasse 12, D-90556 Cadolzburg www.soundmaster.de HRB-Nr. 771 bei Amtsgericht Fürth/Bay. |
| Modellbezeichnung d. Netzteils Model identifier of the AC adapter Identificateur de modèle de l'adaptateur secteur Modelidentificatie van de AC-adapter | Identificatore del modello dell'adattatore CA. Modelidentifikator for vekselstrømsadapteren Modellidentifiereare för nätadaptern Identifikátor modelu AC adaptéru | FJ-SW1202000E |
| Spannungseingang Power supply Entrée d'alimentation Voedingsingang | Potenza in ingresso Strøminput Matningsspänning Vstup napájení | 100-240V~ 50/60Hz 0.6A |
| Spannungsausgang Power output Puissance de sortie Stroomuitgang | Potenza in uscita Udgangseffekt Sekundärspänning Výstup napájení | 12.0V  2.0A 24.0W    |
| Durchschnittliche Effizienz im Betrieb Average active efficiency Efficacité active moyenne Gemiddelde actieve efficiëntie | Efficienza attiva media Gennemsnitlig aktiv effektivitet Genomsnittlig aktiv effektivitet Průměrná aktivní účinnost | ≥ 89.2% |
| Effizienz bei geringer Last 10% Low load efficiency 10% Faible efficacité de charge 10% Laag laadrendement 10% | Bassa efficienza di carico 10% Lav belastningseffektivitet 10% Låg belastningseffektivitet 10% Nízká účinnost zatížení 10% | ≥ 77.7% |
| Leistungsaufnahme bei Nulllast No load power consumption Aucune consommation d'énergie de charge Onbelast stroomverbruik | Consumo di energia senza carico Intet belastningsforbrug Ingen lastförbrukning Žádná spotřeba energie | < 0.1W |
| UKW Bereich FM range Plage FM FM-bereik | Portata FM FM-område FM-område Rozsah pásma FM | 87.5MHz – 108.0MHz |
| AM-Bereich AM range Plage AM AM-bereik | Portata AM AM-område AM-område Rozsah pásma AM | 540 – 1700kHz |
| Bluetooth® - Version Bluetooth® - Version Bluetooth® - Version Bluetooth® - Versie Bluetooth® - Versione | Bluetooth® - Versión Bluetooth® - Versão Bluetooth® - version Verze Bluetooth® Bluetooth® - verzia | Version 4.2 E.I.R.P < 10 dBm |



Würlein GmbH
Gewerbestraße 12
D 90556 Cadolzburg, Germany

Tel: +49 9103 71 67 0
Fax: +49 9103 71 67 12
E-Mail: info@soundmaster.de
Internet: www.soundmaster.de

Hiermit bestätigt Würlein GmbH, dass sich dieses Gerät in Übereinstimmung mit den grundlegenden Anforderungen und den übrigen einschlägigen Bestimmungen der Richtlinie 2014/53/EU befindet.

Eine Kopie der Konformitätserklärung kann unter obenstehender Adresse bezogen werden.

Hereby, Würlein GmbH declares that this device is in compliance with the essential requirements and other relevant provisions of Directive 2014/53/EU.
A copy of the declaration of conformity can be obtained from the above address.

Par la présente, Würlein GmbH déclare que cet appareil est conforme aux exigences principales et autres clauses applicables de la Directive 2014/53/EU.
Une copie de la déclaration de conformité peut être obtenue à l'adresse ci-dessus.

Würlein GmbH verklaart hierbij dat dit apparaat in overeenkomst is met de essentiële vereisten en andere relevante bepalingen van de Richtlijn 2014/53/EU.
Een kopie van de conformiteitsverklaring kunt u verkrijgen op het hierboven vermelde adres.

Con la presente, Würlein GmbH dichiara che questo dispositivo è conforme ai requisiti essenziali e altre disposizioni contenute nella Direttiva 2014/53/EU.
Una copia della dichiarazione di conformità può essere richiesta all'indirizzo sopra indicato.

Härmed Würlein GmbH deklarerar att denna enhet är i överensstämmelse med de grundläggande kraven och andra relevanta bestämmelser i direktiv 2014/53/EU.
En kopia av försäkran om överensstämmelse kan erhållas från ovanstående adress.

Herved Würlein GmbH erklærer, at denne enhed er i overensstemmelse med de væsentlige krav og øvrige relevante krav i direktiv 2014/53/EU.
En kopi af overensstemmelseserklæringen kan hentes fra ovennævnte adresse.

Tímto Würlein GmbH prohlašuje, že toto zařízení je ve shodě se základními požadavky a dalšími příslušnými ustanoveními směrnice 2014/53/EU.
Kopii prohlášení o shodě lze získat na výše uvedené adrese.

Por este meio, Würlein GmbH declara que este dispositivo está em conformidade com os requisitos essenciais e outras disposições da Directiva 2014/53/EU.
Uma cópia da declaração de conformidade pode ser obtida no endereço acima.

Würlein GmbH confirma que este dispositivo cumple con los requisitos esenciales y otras disposiciones relevantes de la Directiva 2014/53/EU.
Se puede obtener una copia de la declaración de conformidad en la dirección anterior.

Würlein GmbH týmto potvrdzuje, že toto zariadenie je v súlade so základnými požiadavkami a ďalšími príslušnými ustanoveniami smernice 2014/53/EU.
Kópiu vyhlásenia o zhode je možné získať na uvedenej adrese.

Würlein GmbH potrjuje, da je ta naprava v skladu z bistvenimi zahtevami in drugimi ustreznimi določbami Direktive 2014/53/EU.
Kopijo izjave o skladnosti je mogoče dobiti na zgornjem naslovu.

Würlein GmbH confirmă prin prezenta că acest dispozitiv respectă cerințele esențiale și alte prevederi relevante ale Directivei 2014/53/EU.
O copie a declarației de conformitate poate fi obținută de la adresa de mai sus.

Würlein GmbH patvirtina, kad šis prietaisas atitinka esminius reikalavimus ir kitas atitinkamas Direktyvos 2014/53/EU nuostatas.
Atitikties deklaracijos kopiją galima gauti iš pirmiau nurodyto adreso.

A Würlein GmbH megerősíti, hogy ez az eszköz megfelel a 2014/53/EU irányelv alapvető követelményeinek és egyéb vonatkozó rendelkezéseinek.
A megfelelőségi nyilatkozat egy példányát a fenti címről szerezheti be.

Würlein GmbH potvürzhdava, che tova ustrojstvo e v sūotvet-stvie sūs sūstestvenite iziskvaniya i drugi prilozhimi razporedbi na Direktiva 2014/53 EUS. Kopie ot deklaratsiyata za sūotvet-stvie mozhe da būde polucheno ot goreposocheniya adres.

Würlein GmbH kinnitab käesolevaga, et see seade vastab direktiivi 2014/53/EU olulistele nõuetele ja muudele asjakohastele sätetele.
Vastavusdeklaratsiooni koopiat saab eespool nimetatud aadressilt.

Würlein GmbH vahvistaa, että tämä laite on direktiivin 2014/53/EU olennaisten vaatimusten ja muiden asiaa koskevien säännösten mukainen.
Kopio vaatimustenmukaisuusvakuutuksesta on saatavissa edellä mainitusta osoitteesta.

Ar šo Würlein GmbH apstiprina, ka šī ierīce atbilst Direktīvas 2014/53/EU būtiskajām prasībām un citiem attiecīgajiem noteikumiem.
Atbilstības deklarācijas kopiju var iegūt, izmantojot iepriekš minēto adresi.

Würlein GmbH bekrefter herved at denne enheten er i samsvar med de vesentlige kravene og andre relevante bestemmelser i direktiv 2014/53/EU.
En kopi av samsvarserklæringen kan fås fra adressen ovenfor.

Würlein GmbH niniejszym potwierdza, że to urządzenie jest zgodne z zasadniczymi wymaganiami i innymi stosownymi postanowieniami dyrektywy 2014/53/EU.
Kopię deklaracji zgodności można uzyskać pod powyższym adresem.